



CDVI

Security to Access



DIGIWAY
DOOR AUTOMATION



Bluetooth®



DIGIWAY Plus

Automatisme pour porte simple ou double, tirante ou poussante



Sommaire

page

Instructions et précautions importantes en matière de sécurité.....	3
..... Directive sur les machines.....	4
..... Instructions d'utilisations	5
..... Déclaration du fabricant.....	5
1] IDENTIFIER LES PIÈCES	6
..... Accessoires	7
..... Dimensions globales	8
..... Spécifications techniques	9
2] INSTALLATION	11
..... Installation mécanique : Bras coulissant version	11
..... Installation mécanique : Bras articulé version	12-14
..... Schéma de câblage	15
..... Connexions électriques	16
..... Câblage des photocellules	17
..... Messages LED	18
..... Batterie	19
3] CONFIGURATIONS ET RÉGLAGES DU SYSTÈME	19
• Étape I : Configuration	20
• Étape II : Configuration.....	21
• Étape III : Calibrage de la porte	22
• Étape IV : Réglage.....	23
• Étape V : Paramètres avancés	25
..... Paramètres d'accès des personnes handicapées	29
..... Gestion des télécommandes	30
..... Service des menus	30
..... Réinitialisation des paramètres d'usine et réinitialisation du système.....	32
4] CONFIGURATION DE LA DOUBLE PORTE	33
5] INSTRUCTIONS D'UTILISATION.....	38
6] MAINTENANCE	38
7] CONNEXION ET GESTION BLUETOOTH	39

IMPORTANTES PRÉCAUTIONS DE SÉCURITÉ



Le présent document contient des précautions importantes pour une utilisation et un fonctionnement sûrs. Lisez attentivement les instructions avant de commencer l'installation. Conservez ce document même après l'installation.

Ce manuel est destiné à des personnes professionnellement compétentes et correctement formées.

L'installation et les raccordements doivent être effectués selon les règles de l'art et conformément aux normes en vigueur. Une mauvaise installation peut conduire à des situations dangereuses.

Vérifiez d'abord l'intégrité, la stabilité et la solidité de la structure existante.

Si nécessaire, effectuez d'abord les ajustements nécessaires à la structure pour la rendre adaptée, en tenant compte des éventuelles forces transmises à la structure lors d'une utilisation normale.

Veillez à ce que toutes les zones où il existe un risque d'écrasement, d'entraînement, d'abrasion et d'autres dangers soient protégées par des dispositifs de sécurité électroniques, des panneaux d'avertissement ou des barrières.

Cela est possible si la distance ne dépasse pas 8 mm. Toutefois, pour éviter le coincement des différentes parties du corps, les distances suivantes sont considérées comme suffisantes :

Doigts > 25mm

Pieds > 50mm

Tête > 300mm

Corps > 500mm

Les forces développées par l'ensemble du système doivent correspondre aux normes en vigueur et, si cela n'est pas possible, les zones doivent être protégées par des dispositifs de sécurité électroniques.

Utilisez des panneaux d'avertissement si la législation en vigueur l'exige. Avant de brancher l'appareil, assurez-vous que la tension d'alimentation correspond à la tension requise et que le circuit électrique est équipé d'un disjoncteur différentiel et d'un dispositif de protection contre les surtensions.

Veillez également à ce qu'il y ait un interrupteur supplémentaire avec une ouverture minimale des contacts de 3 mm.

Débranchez chaque fois l'alimentation électrique avant d'ouvrir l'appareil pour l'entretien ou la réparation.

Pour éviter d'endommager l'électronique par l'énergie électrostatique, un bracelet antistatique doit être utilisé lors de la manipulation de l'électronique.

Un entretien correct de l'appareil est essentiel pour un fonctionnement correct et sûr de l'appareil. Suivez les instructions du fabricant plus loin dans ce manuel.

N'utilisez que des pièces de rechange originales si un remplacement ou une réparation est nécessaire.

Le fabricant décline toute responsabilité en cas d'utilisation de pièces de rechange étrangères qui empêchent le fonctionnement sûr et correct de l'appareil. L'appareil ne peut être utilisé qu'à l'intérieur des bâtiments. Le fabricant décline toute responsabilité et garantie en cas de dommages si l'appareil est installé à l'extérieur. L'équipement ne doit pas être installé dans des atmosphères explosives ou à proximité de vapeurs ou de gaz inflammables.

Le fabricant décline toute responsabilité pour les dommages causés par un montage en extérieur sans protection adéquate.

Ce produit ne peut pas être installé dans des endroits où l'atmosphère est explosive ou en présence de fumées ou de gaz inflammables.

N'utilisez que des pièces de rechange d'origine si des remplacements ou des réparations sont nécessaires. Le fabricant du moteur décline toute responsabilité si les pièces détachées d'origine ne sont pas compatibles avec un fonctionnement sûr et correct. L'actionneur doit être installé uniquement à l'intérieur.

Le fabricant décline toute responsabilité pour les dommages causés par un montage à l'extérieur sans protection adéquate.

Ce produit ne peut pas être installé dans des endroits où l'atmosphère est explosive ou en présence de fumées ou de gaz inflammables.

N'utilisez que des pièces de rechange d'origine si des remplacements ou des réparations sont nécessaires.

L'appareil peut être utilisé par des enfants âgés de 8 ans ou moins et par des personnes aux capacités physiques, sensorielles ou mentales réduites, sans expérience ni connaissances nécessaires, à condition qu'ils soient sous surveillance ou après avoir reçu des instructions concernant l'utilisation sûre de l'appareil et la compréhension des dangers inhérents à celui-ci.

Le niveau de pression acoustique, pondéré A, du bruit émis par l'appareil est inférieur à 70 dB (A).

Si un bouton d'urgence passif est installé, il doit l'être en vue de la porte mais loin des pièces mobiles.

A moins qu'il ne soit protégé par une clé de sécurité, il doit être installé à une hauteur minimale de 1,5 m et ne pas être accessible au public.

Les enfants ne doivent pas jouer avec l'appareil. Le nettoyage et l'entretien destinés à l'utilisateur ne doivent pas être effectués par des enfants sans surveillance.

Directive Machine

Les systèmes de portes automatiques piétonnes tombent dans le cadre de l'application de la Directive Machine (2006/42/CE). Ceci signifie que l'installateur qui motorise un porte ou un portail a l'obligation de :

1. Préparer le dossier technique de construction (qui doit contenir le document indiqué dans l'annexe V de la directive de motorisation) et garder et placer ce dossier à la disposition de l'autorité nationale compétente pour au moins 10 ans de la date de fabrication de la porte motorisée.
2. établir la Déclaration de Conformité CE en accord avec l'annexe II-A de la Directive Machine.
3. Apposer le marquage CE sur la porte motorisée en accord avec les points 1.7.3 de l'annexe I de la Directive Machine.

L'installateur doit délivrer au client les documents suivants :

1. les instructions indiquant comment faire fonctionner et utiliser en toute sécurité le système;
2. les instructions d'entretien régulier;
3. la déclaration de conformité;
4. le registre d'entretien.

Instructions d'utilisation

L'opérateur DIGIWAY du type DWPS102XX, DWPD102XX appartient à la Classe de Services 5 (600 cycles par jours pour 5 ans minimum).

Applications : service intensif, pour permettre l'accès de piétons à des complexes institutionnels avec un usage intensif.

Declaration of the Manufacturer

(according to Directive 2006/42/CE, Annex II part B)

The Manufacturer

CDVI WIRELESS SPA - CDVI Group
 Via Piave,23
 31020 S.Pietro di Feletto (TV)
 ITALY

Herewith declares that the automatic operator for swing doors

Brand : DIGIWAY
 Model : DIGIWAY PLUS
 Types : DWPS102XX, DWDP102XX

- constitutes a "partly completed machinery" and it is intended to be incorporated into machinery or to be assembled with other machinery to constitute a machinery covered by Directive 2006/42/CE;

- complies with the following Directives :

2006/95/CE (Low Voltage Directive)
 2004/108/CE (Electromagnetic Compatibility Directive)
 2014/53/UE (RED)

European Standard EN16005 : Power Operated doorsets - Safety in Use

- it is not allowed to put the machinery into service until the machinery into which it has to be incorporated or of which it has to be a component has been found and declared to be in compliance with the provisions of the Directive 2006/42/CE.

S.Pietro di Feletto, 01/11/2017

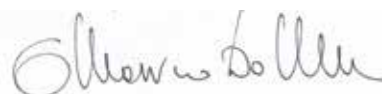

G. Massimo Dalle Carbonare
 (Product manager)

1] *Identifications des composants produits*

Digiway type DWPx102xx est un opérateur intérieur pour portes battantes avec un contrôleur électronique et un récepteur radio intégré.

Le mouvement d'ouverture et de fermeture est électromécanique avec une batterie de sauvegarde qui assure le fonctionnement même dans le cas d'une défaillance de l'alimentation.

Les versions suivantes sont disponibles:

Code F	Référence	Description
F0543000093	DWPS102SCD	Operateur pour portes ouvrant vers l'intérieur avec un bras à glissière.
F0543000094	DWPS102ACD	Operateur pour portes ouvrant vers l'extérieur avec un bras articulé
F0543000095	DWPS102UCD	Operateur pour portes porte ouvrant vers l'intérieur ou vers l'extérieur avec un bras articulé et à glissière
F0543000180	DWPS102ABT	DIGIWAY PLUS opérateur 230VAC pour portes battantes - bras articulé avec module Bluetooth
F0543000181	DWPS102SBT	DIGIWAY PLUS opérateur 230VAC pour portes battantes - bras coulissant avec module Bluetooth
F0543000182	DWPS102UBT	DIGIWAY PLUS opérateur 230VAC pour portes rentrantes ou sortantes - bras universel - avec module Bluetooth

L'opérateur permet d'actionner des portes battantes avec une longueur maximum de 1,2 mètre ou d'un poids de 120Kg. (Ce référer au diagramme page 7).

A la vitesse maximum la porte peut s'ouvrir et se fermer dans les trois secondes (90°).

Consultez les spécifications techniques dans les pages suivantes de ce manuel.

 Attention: l'opérateur est indiqué seulement pour la fixation sur le montante: la fixation sur la porte c'est interdit.

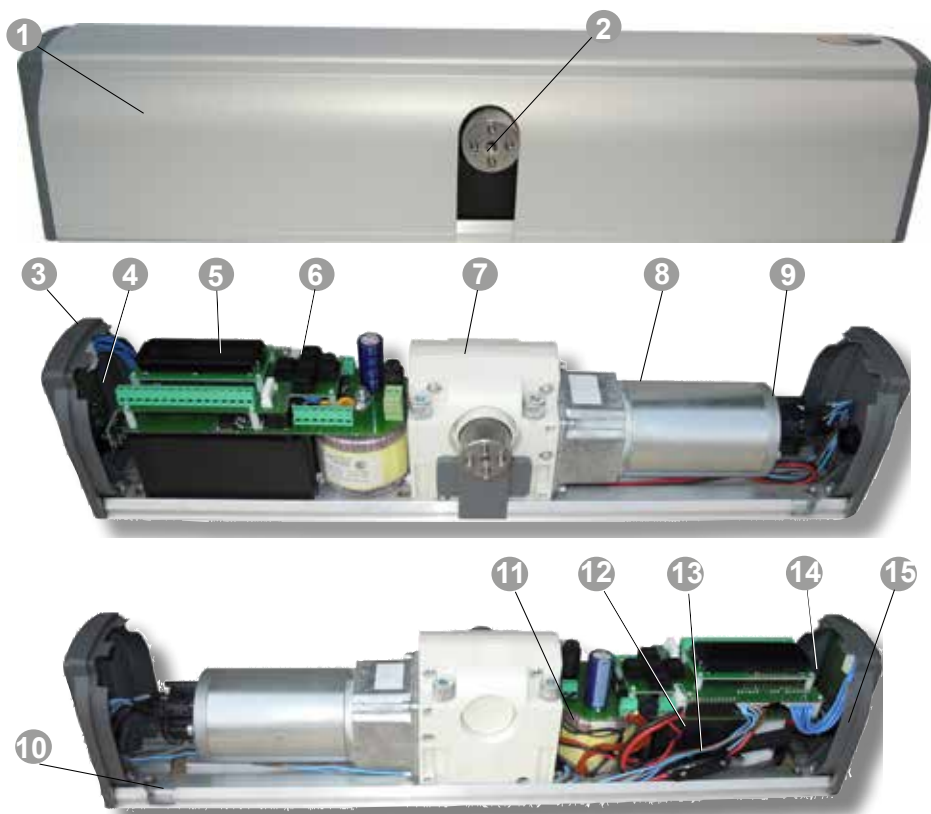

Légende

- 1 - Couverture en aluminium anodisé
- 2 - Arbre moteur
- 3 - Led de fonctionnement
- 4 - Carte Radio
- 5 - Ecran LCD
- 6 - Clavier à 5 boutons
- 7 - Moteur
- 8 - Réducteur
- 9 - Encodeur
- 10 - Fente pour ouverture du couvercle
- 11 - Transformateur torique
- 12 - Batterie de secours
- 13 - Fusible de protection de la batterie
- 14 - Pont d'exclusion interrupteur de mode
- 15 - Mode de fonctionnement sélecteur

Accessories

Description	P/N	F-code	
Bras articulée prolongement courte	DWAA35	F0543000217	
Bras articulée prolongement longue	DWAA55	F0543000218	
Prolongement seul	DWAA55E	F0543000219	
Kit bras universel	DWSRKU	F0543000122	
Prolongement 55 mm	DWSE	F0543000033	
Prolongement 30 mm	DWSE30	F0543000123	
Prolongement 80 mm	DWSE80	F0543000136	
Câble série double porte	DWPCS	F0543000124	
Kit d'outils de montage	DWTK	F0543000156	
Module enfichable Bluetooth (*)	DWMBT	F0543000179	

(*) : Les types avec le suffixe BT (voir tableau page 6), sont équipés du module Bluetooth intégré. Les types avec le suffixe CD sur la désignation de la pièce peuvent également être équipés du module Bluetooth. Voir page 43 pour le détail concernant l'installation après-vente du module, pour sa configuration et son utilisation.

Guide de montage

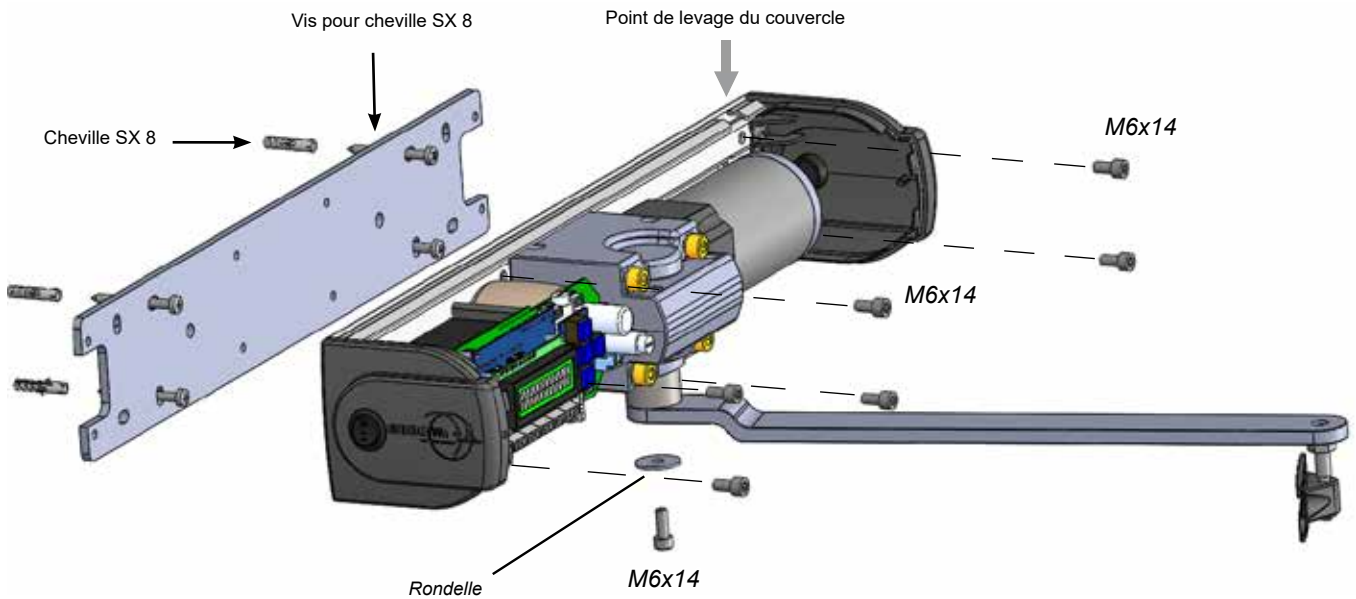

Bras universel : transformation du bras articulé en bras coulissant

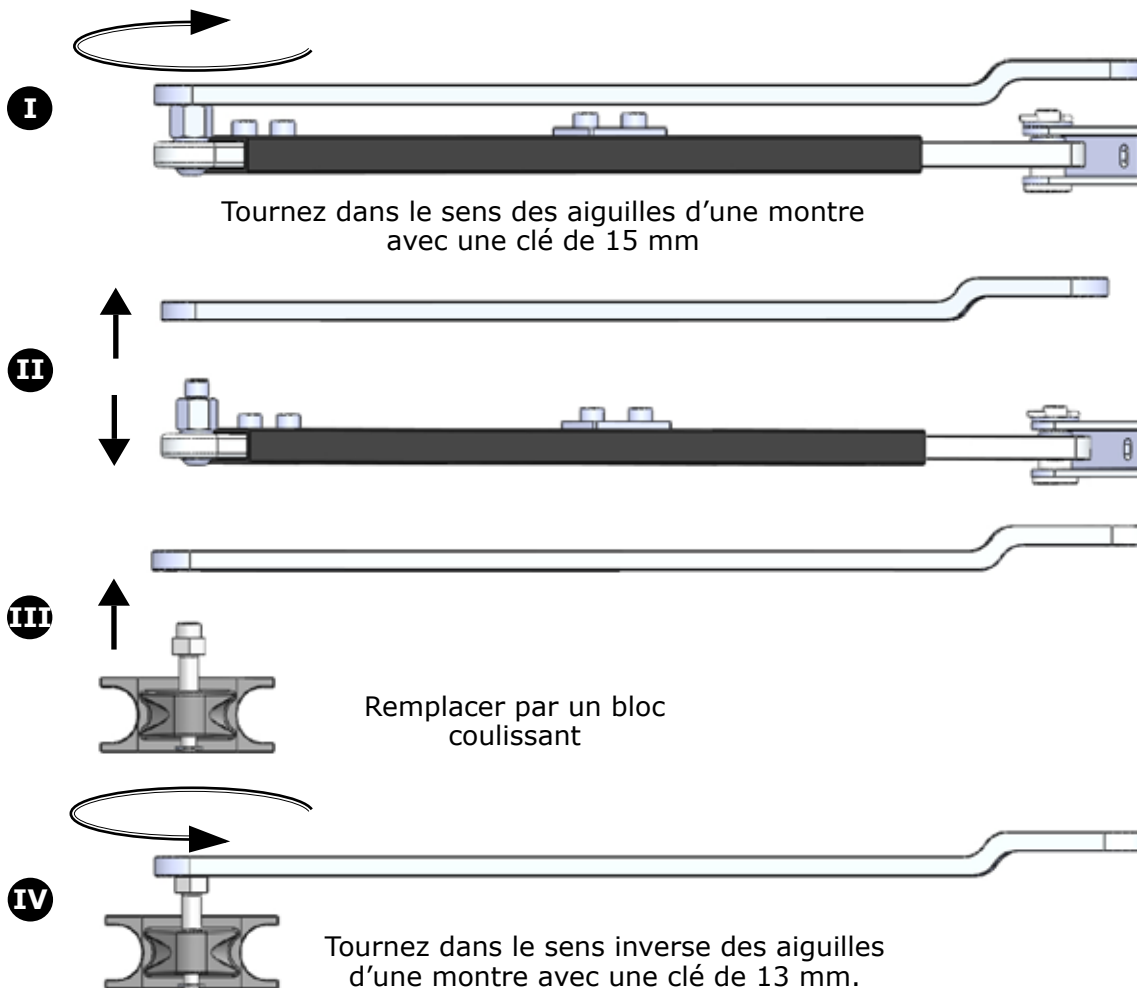

Spécifications techniques

Spécifications générales

Puissance	Alimentation électrique 230 V AC – 50 Hz
Couple moteur	15 Nm
Puissance maximale	50 W
Classe de fonctionnement	5 (usage intensif)
Batterie	12 Vdc 1,3 Ah
Dimensions générales	511 x 90 x 110 mm
Poids	5 kg
Température de fonctionnement	-10°C à +55°C
Grade IP	IP40
Temps d'ouverture / fermeture	3 à 15 sec.
Temps de pause	3 à 90 sec.
Alimentation des dispositifs auxiliaires	13,5 Vdc / 500 mA [max] V Vdc / 1A [max] V Vdc / 1A [max]
Alimentation de l'électroserrure	12 Vdc / 1A [max.]
Relais de sortie de l'électroserrure	(C-NO-NC) 10A / 12V
Relais de sortie porte ouverte	(C-NO) - 24 VA
Temps de maintien de l'électroverrouillage	Réglable [0.1 à 5 min]
Autonomie en cas de panne de courant	270 cycles / 16 heures
Mémoire RX	Émetteurs Keeloq® Hopping Code 50
Spécifications principales du récepteur intégré	433,92 MHz ASK / -107 dBm
Entrée tension incendie	24 à 48 Vac/dc

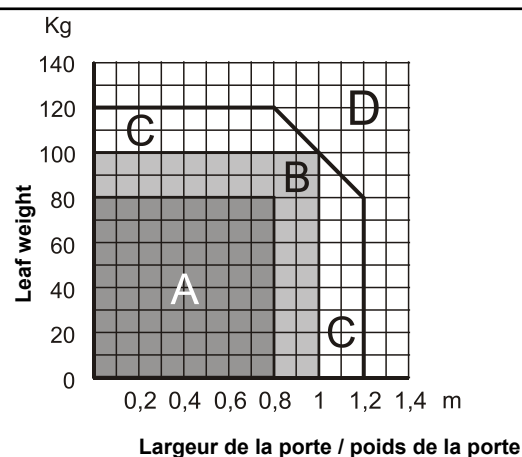
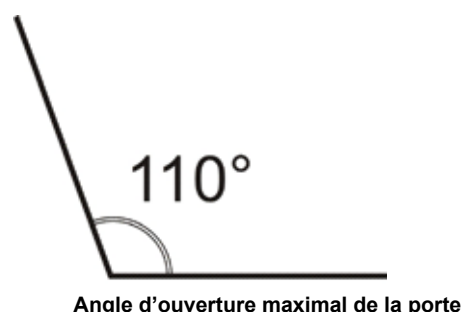

Conditions d'utilisation

- Zone A : Utilisation très intense : 600 cycles / jour
- Zone B : Utilisation intense : 200-300 cycles / jour
- Zone C : Utilisation à vitesse réduite
- Zone D : Non autorisé

Caractéristique de la carte électronique

Mode de fonctionnement : Automatique (I) – Porte libre (0) – Porte toujours ouverte (II)

Entrées: Photocellule de réouverture (NF)
Photocellule d'arrêt (NF)
Porte toujours ouverte (NO)
Porte libre (NO)
Radar extérieur (NO)
Radar intérieur (NO)
Sélection jour/nuit (NO)
Ouverture / fermeture (NO)
Alarme incendie (+V,-V) [optoisolé]

Sorties: Contact de position (C-NO)
Alimentation des systèmes externes 13,5 Vdc / 500mA
Contact du système de verrouillage (C-NO-NF)
Alimentation du verrouillage 12 Vdc / 1 A
Test pour cellules de sécurité (FTC, FTC-S)

Caractéristiques principales

- Modes de fonctionnement : tout automatique, toujours ouvert, porte libre;
- Fonctionne sur porte simple ou porte double, avec ou sans allonge de recouvrement;
- Procédure guidée pour paramétrer les caractéristiques de limite d'ouverture de la porte;
- Couple moteur réglable en ouverture et fermeture de la porte;
- Gestion et mémorisations des télécommandes;
- Mouvement lent prêt des fins de courses;
- Fonction push & go / pull & go;
- Réglage du temps de pause, vitesse, couple, temps de réaction;
- Réglage du coup de bélier;
- Led de fonctionnement bicolore;
- Gestion du temps de maintien et du couple du déverrouillage;
- Mode ferme porte (porte toujours libre, re-fermeture automatique);
- Portée de photocellules d'arrêt réglable;
- Mode alarme incendie;
- Mode jour/nuits;
- Contact de position de la porte (ouverte/fermé).

2] INSTALLATION

Tout d'abord, contrôlez la stabilité de la porte qui doit être utilisée. Vérifiez que le mouvement dans les deux directions d'ouverture et de fermeture est correct, sans frottement. Si ceci n'est pas le cas des renforcements nécessaires de la structure doivent être effectués. Supprimez tout verrouillage à commande manuelle (ex. serrure mécanique exigeant une action manuelle pour déverrouillé le demi tour).

Attention : Tout dispositif de fermeture existant doit être retiré pour permettre à la porte de se déplacer librement. Les dispositifs hydrauliques DOIVENT être remplacés par des unités factices car le réglage du dispositif ne permettra pas au Digiway de fonctionner correctement.

Installation mécanique : version à bras coulissant

Le bras coulissant est conçu pour les applications de traction, les portes s'ouvrant vers l'intérieur.

Grâce au kit de bras universel, le levier principal du bras articulé peut également être utilisé pour une configuration de bras coulissant.

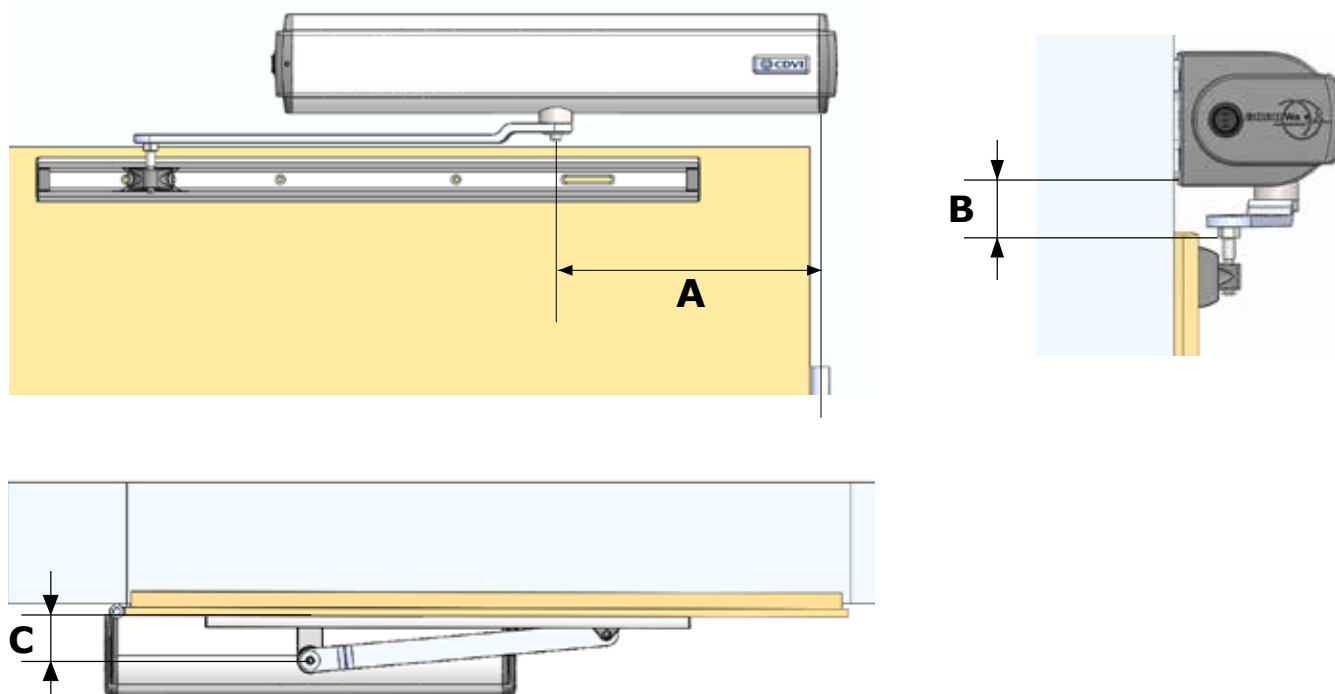

Paramètre	Valeur (mm)	Description
A	280	Distance entre la charnière de la porte et l'axe du moteur
B	35	Distance entre le profil de la plaque et la porte
C	70,5	Entraxe des trous de la glissière



Important: la face de la porte et le montage du DIGIWAY doivent être alignés comme indiqué ci-dessus.

Installation mécanique: version à bras articulé

Le bras coulissant est conçu pour des applications de poussée, sur des portes s'ouvrant vers l'extérieur.

Installation de type I :

Pour la plupart des types de portes, l'installation de type I offre le plus de possibilités de montage, en tenant compte de la profondeur du mur (ouverture de jour). Chaque ensemble de tailles permet des profondeurs différentes avec des angles d'ouverture compris entre 105 et 110 degrés.

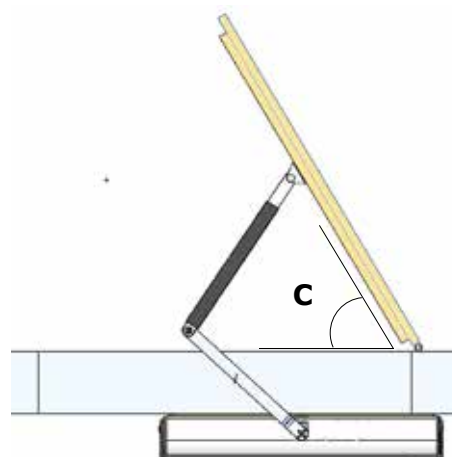
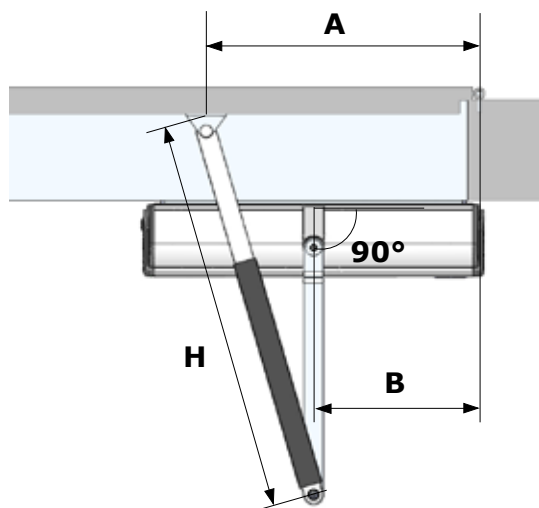
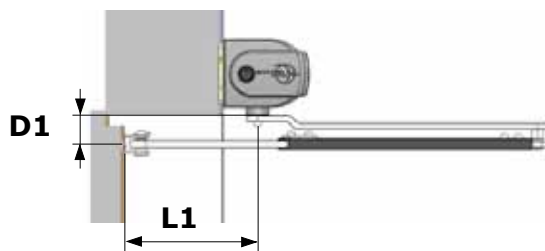
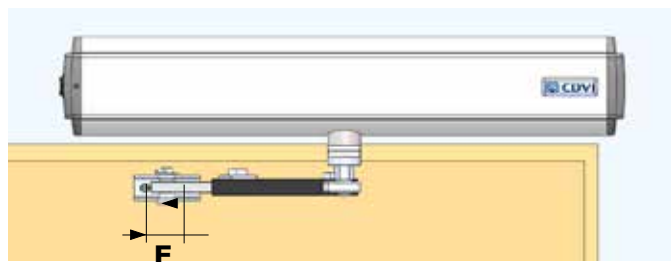

Extension DWSE30

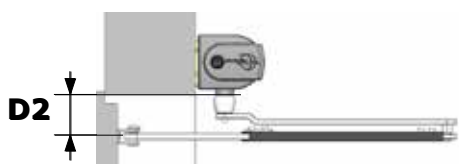

Extension DWSE

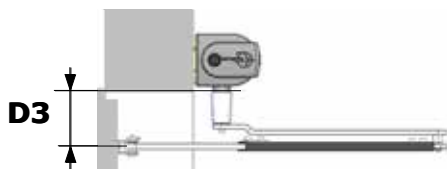

Extension DWSE80

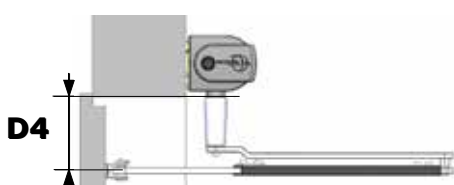

	Déscription	Valeur
E	Distance des trous de montage, support de porte	40 mm
A	Charnières à distance - support de porte	See tables p.13-14
L1	Distance axe moteur - porte (distance du mur)	See tables p.13-14
B	Charnières de distance - axe du moteur	See tables p.13-14
H	Longueur du bras réglable	See tables p.13-14
C	Angle d'ouverture maximal de la porte	See tables p.13-14
D1	Distance axe moteur - support porte (sans extension)	38,5 mm
D2	Distance axe moteur - support porte (avec extension DWSE30)	68,5 mm
D3	Distance axe moteur - support porte (avec extension DWSE)	93,5 mm
D4	Axe du moteur de distance - support de porte (avec pièce d'extension DWSE80)	118,5 mm

Les tableaux suivants indiquent les dimensions de montage recommandées pour le DIGIWAY Plus en référence aux points B, L1, H et C des schémas précédents.

B = 270 mm			
Distance axe moteur - porte (distance du mur)	Charnières à distance - support de porte	Longueur du bras réglable	Angle d'ouverture maximal de la porte
L1	A	H	C
60	660	550	115
90	660	570	110
120	580	550	120
150	620	590	110
180	580	595	118
210	500	580	140

B = 300 mm			
Distance axe moteur - porte (distance du mur)	Charnières à distance - support de porte	Longueur du bras réglable	Angle d'ouverture maximal de la porte
L1	A	H	C
60	580	490	110
90	660	550	100
120	580	530	110
150	580	555	113
180	580	580	108
210	540	590	117
240	540	600	110

B = 330 mm			
Distance axe moteur - porte (distance du mur)	Charnières à distance - support de porte	Longueur du bras réglable	Angle d'ouverture maximal de la porte
L1	A	H	C
60	500	430	110
90	500	450	110
120	500	480	113
150	500	480	113
180	540	525	107
210	540	575	107
240	500	590	115

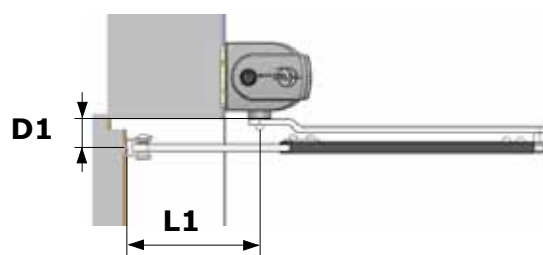

Installation de type II :

L'installation de type II est destinée au montage sur des portes qui nécessitent une largeur de mur maximale de 300 mm (ouverture côté jour) ou lorsque la porte doit pouvoir se fermer plus fermement, par exemple pour fermer une serrure électrique ou pour surmonter la résistance supplémentaire des bandes de calfeutrage ou des joints de porte.

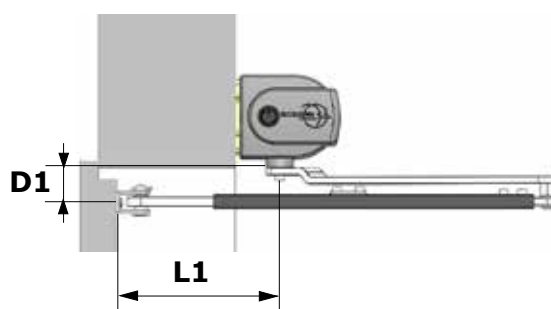

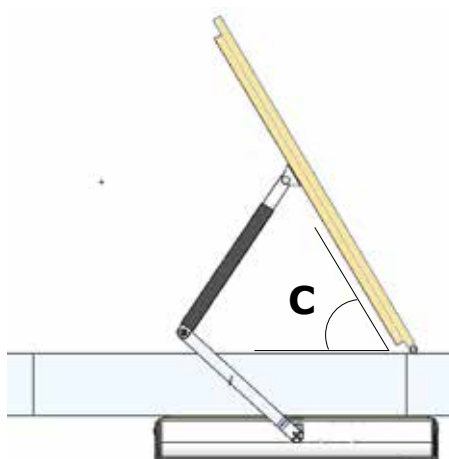
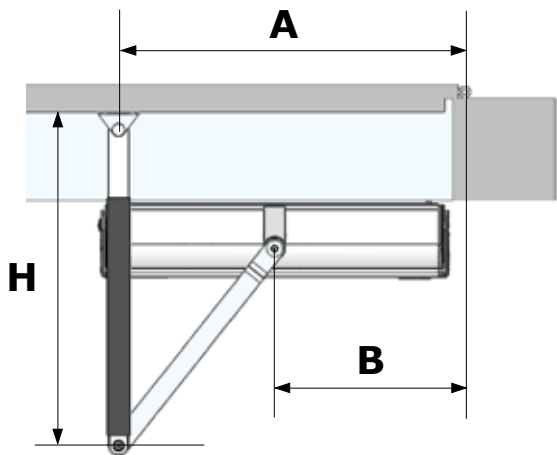

B = 270 mm			
Distance axe moteur - porte (distance du mur)	Charnières à distance - support de porte	Longueur du bras réglable	Angle d'ouverture maximal de la porte
L1	A	H	C
120	420	410	140
150	460	420	115
180	460	450	110
210	460	480	110

B = 300 mm			
Distance axe moteur - porte (distance du mur)	Charnières à distance - support de porte	Longueur du bras réglable	Angle d'ouverture maximal de la porte
L1	A	H	C
120	460	410	110
150	460	440	110
180	460	470	110
210	460	495	110
240	460	525	115
270	460	560	115
300	460	590	115

B = 330 mm			
Distance axe moteur - porte (distance du mur)	Charnières à distance - support de porte	Longueur du bras réglable	Angle d'ouverture maximal de la porte
L1	A	H	C
120	460	420	105
150	460	420	105
180	500	430	95
210	500	495	95
270	500	550	95
300	500	580	95

Schéma de câblage

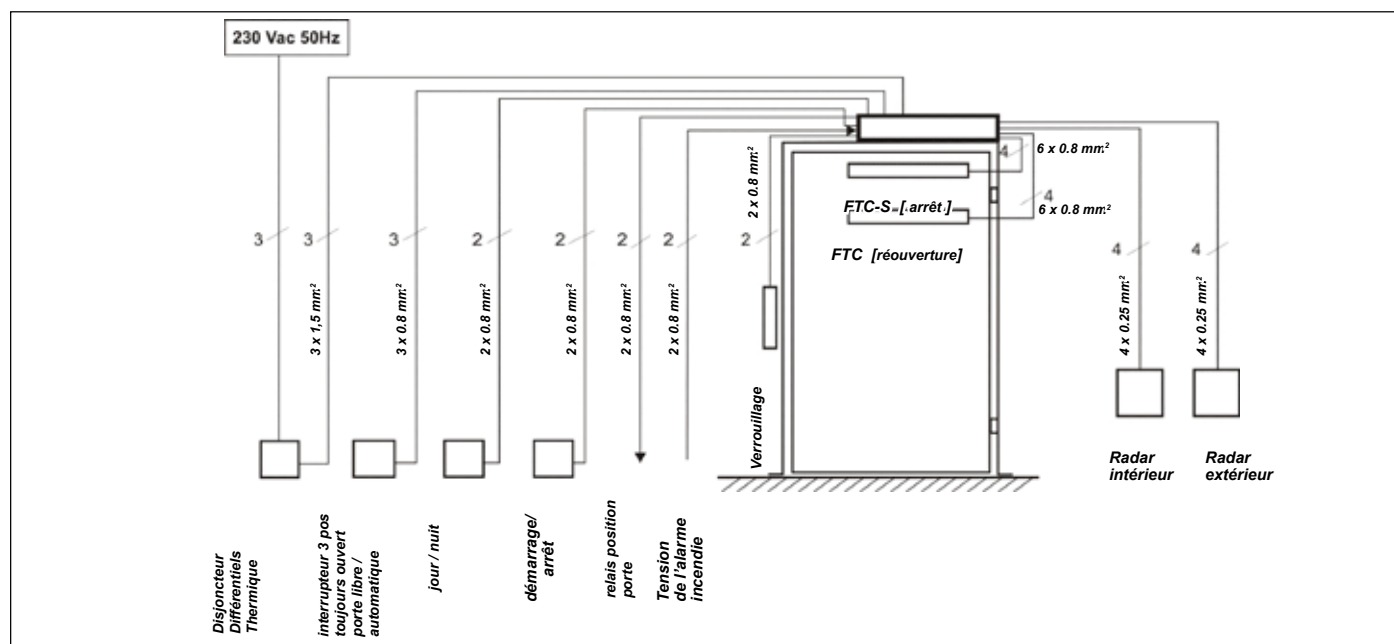

Disposition de la carte électronique et clavier de programmation

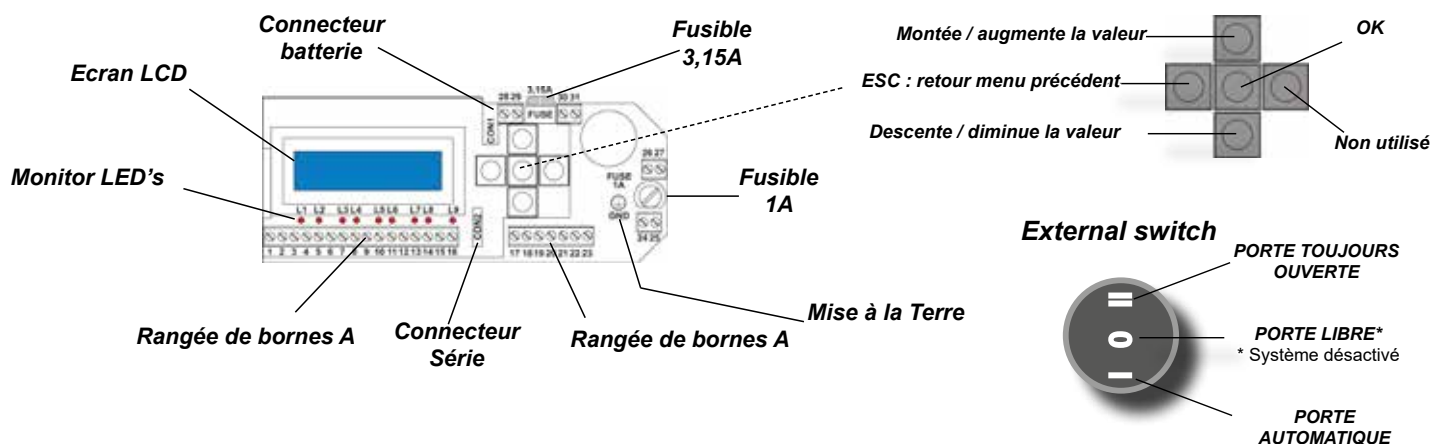

Jumper pour exclusion switch extérieur

Le commutateur de mode de fonctionnement externe situé sur le capuchon d'extrémité gauche peut être désactivé pour éviter toute mauvaise utilisation ou pour être utilisé avec un dispositif de commutation externe.

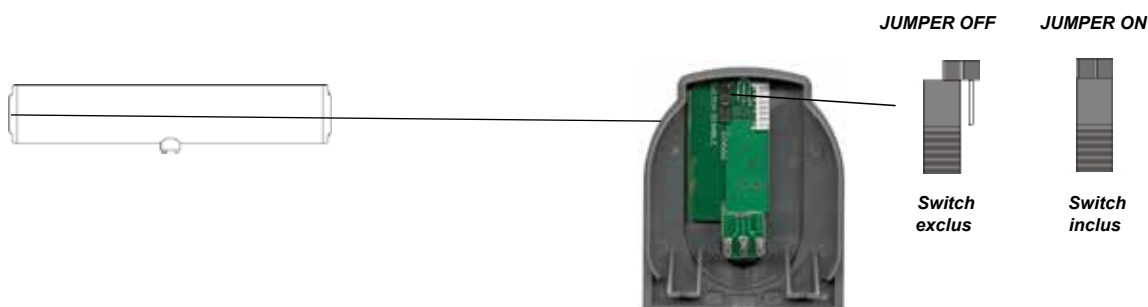

Connexions électriques

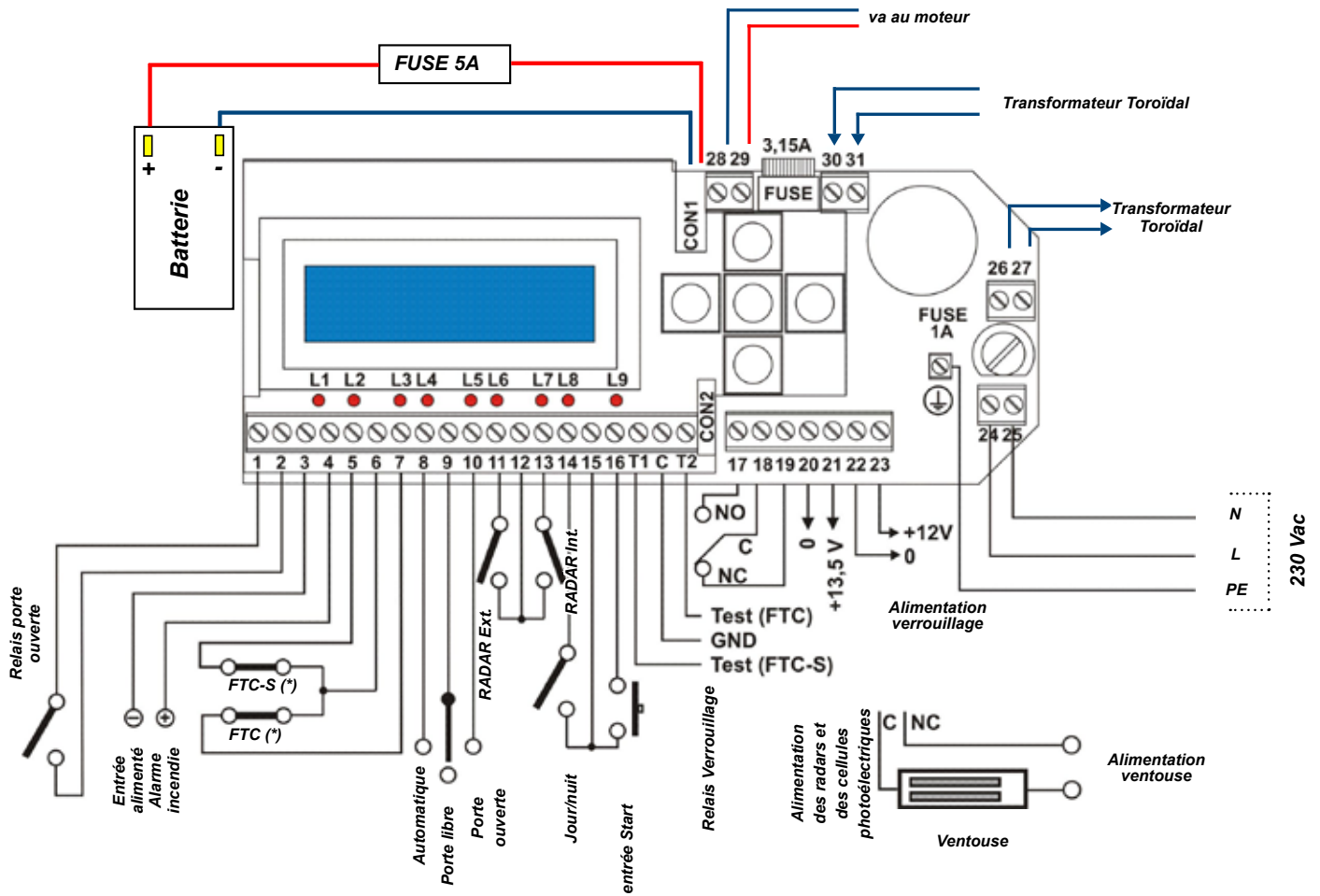

Connection detail

Borniers 19 connecteurs	
1	sortie C contact position de porte
2	sortie NO contact position de porte
3	entrée V- alarme incendie
4	entrée V+ alarme incendie
5	entrée NF stop Photocellule de sécurité [FTC-S]
6	entrée C Photocellule de sécurité
7	entrée NF réouverture Photocellule de sécurité [FTC]
8	entrée NO sélecteur position I
9	entrée C sélecteur position 0
10	entrée NO sélecteur position II
11	entrée NO Radar extérieur
12	entrée C Radar
13	entrée NO Radar intérieur
14	entrée NO sélecteur Jour/Nuit
15	entrée sélecteur commun
16	entrée NO bouton poussoir ouvert/fermeture/arrêt
T1	Sortie (+12) Test FTC-S
C	Commun test Photocellule de sécurité (GND)
T2	Sortie (+12) Test FTC

Bornier 7 connecteurs		
17	sortie contact NO pour verrouillage	
18	sortie commun pour verrouillage	
19	sortie contact NF pour verrouillage	
20	sortie 0V accessoires	
21	sortie 13,5 Vcc accessoires	
22	sortie 0V verrouillage	
23	sortie 12 Vcc verrouillage	
Bornier embrochable 2 voies		
24	entrée phase 230 Vca	
25	entrée neutre 230 Vca	
Bornier 2 connecteurs		
26	sortie 230 Vca pour transformateur toroïdal interne	
27	sortie 230 Vca pour transformateur toroïdal interne	
Bornier 2 connecteurs		
28	entrée moteur câble noir	
29	entrée moteur câble rouge	
Bornier 2 connecteurs		
30	entrée 14 Vca à partir du transformateur	
31	entrée 14Vca à partir du transformateur	
Relais position de porte		
Porte	Ferme	Ouverture/Ouverte/ Fermeture
Relais	OFF	ON

Câblage cellules de sécurité

La norme EN16005 spécifie que les parties du système qui ont un effet direct sur la sécurité doivent être conformes à la norme EN12978 et être construites conformément à la directive EN ISO 13849-1, classification "C". Les parties du système de commande liées à la sécurité et utilisées pour la voie d'évacuation doivent être conformes à la classification "D" de la norme EN ISO 13849-1.

Si des dispositifs de type ESPE (cellules photoélectriques) sont utilisés, ils doivent être surveillés par le système d'entraînement.

Le Digiway Plus est équipé de bornes de sortie (Test1, C, Test2) qui contrôlent l'état des cellules photoélectriques pour chaque mouvement. **(Voir "Paramètres avancés", section 15-18 pour adapter le test du signal au type de capteur correct.)**

Le système éteint et rallume la barrière lumineuse en quelques mS pour détecter un changement du signal de sécurité aux bornes 5-6 et 6-7. Si le changement de signal est régulier, le mouvement de la porte est activé, sinon le mouvement est arrêté ou passé en mode basse énergie (voir le menu "Paramètres avancés").

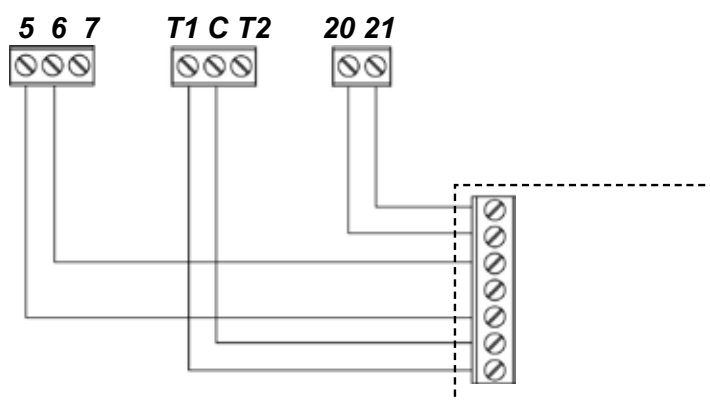

Photocellules d'arrêt (FTC-S)

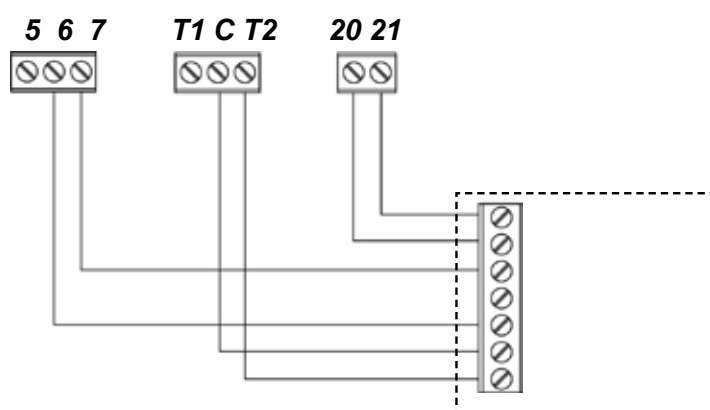

Photocellules de réouverture (FTC)



ATTENTION : à la fin de l'auto-réglage (voir page 18), il vous sera demandé d'activer ou de désactiver le test sur les photocellules. Si aucune cellule photoélectrique n'est connectée, les bornes 5-6 et 6-7 doivent être court-circuitées et le test désactivé.

Mode LOW ENERGY

La norme EN 16005 (Annexe F) indique les paramètres pour le mode Low Energy: le temps d'ouverture / fermeture minimum de 10 ° à 90 ° est indiqué dans le tableau suivant:

Largeur de la porte (m)	Masse (kg)				
	50	60	70	80	90
	Temps (s)				
0,75	3,0	3,2	3,2	3,3	3,5
0,85	3,1	3,1	3,2	3,4	3,6
1.00	3,2	3,4	3,7	4,0	4,2
1.2	3,8	4,2	4,5	4,8	5,1

pour autres largeurs et / ou masses les temps peuvent être calculés en utilisant la formule:

$$t = \frac{D\sqrt{m}}{2,26}$$

ou:

t = temps en Sec.,
D = diamètre porte en mètres,
m = masse en kg.

Voir sur le menu Fontions Avancés comment définir les dimensions de porte et le mode de fonctionnement en cas de défaillance des cellules photoélectriques.

LED de la carte électronique

	Led Allumée	Led éteinte
L1	Alarme incendie OK	Alarme incendie non câblé
L2	Contact NF arrêt photocellule fermé	Contact NF arrêt photocellule ouvert
L3	Contact NC Réouverture photocellule fermé	Contact NC réouverture photocellule ouvert
L4	Mode automatique	-
L5	Porte toujours ouverte	-
L6	Radar extérieur actif	-
L7	Radar intérieur actif	-
L8	Fonctionnement Nuit	Fonctionnement Jour
L9	Ouverture/fermeture commande activée	-

Détail du message de la LED extérieure

Fonction	Led verte		Led orange		Led rouge		
	ON	clignotement	ON	clignotement	ON	clignotement	clignotement rapide
Mode normal	x						
Fonctionnement batterie		x					
Alarme incendie				x (Rapide)			
Mode nuit			x				
Mode nuit et fonctionnement batterie				x			
Porte libre	-	-	-	-	-	-	-
Current calculation in progress						x	
Auto-apprentissage						Rouge/Vert	
Test batterie							x
Batterie vide					x		
Anomalie cellules de sécurité							x
Service required						x (slow)	

Batterie

Tension	12V
Charge nominal	1,3Ah
N° des cycles de ouverture - fermeture garanties	270 cycles / 16 heures
Cycles moyennes de charge et décharge	800
Vie moyenne de la pile	2-3 ans (in conditions de temperature nominals)
Cycles with battery at end-of-life	100

(*): En cas d'absence de la tension du réseau (230 V), l'opérateur est fonctionné à batterie. La durée de fonctionnement dépend du nombre de périphériques externes connectés (radar, cellules photoélectriques). Le logiciel interne exécute périodiquement un essai sur la charge de l'accumulateur. (La led LP clignote ROUGE RAPIDEMENT). Si à la fin de l'essai l'accumulateur resultes déchargé, LP ne cesse pas de clignoter ROUGE. Si cela se passe, remplacez l'accumulateur avec un équivalent.

3] CONFIGURATIONS ET RÉGLAGES DU SYSTÈME

Pour commencer

Digiway plus est équipé d'un écran LCD de 2X16 caractères et par un clavier à 5 touches. La configuration de l'opérateur ce fait à l'aide des différents menus. Le menu est structuré avec un menu principal et des sous menus.

ACCÉDÉ au menu principal

Appuyé sur le bouton validation (ok) pendant 4 secondes.

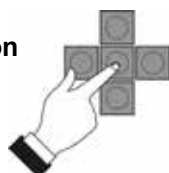

ou

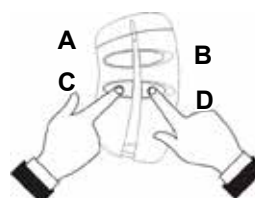

C + D

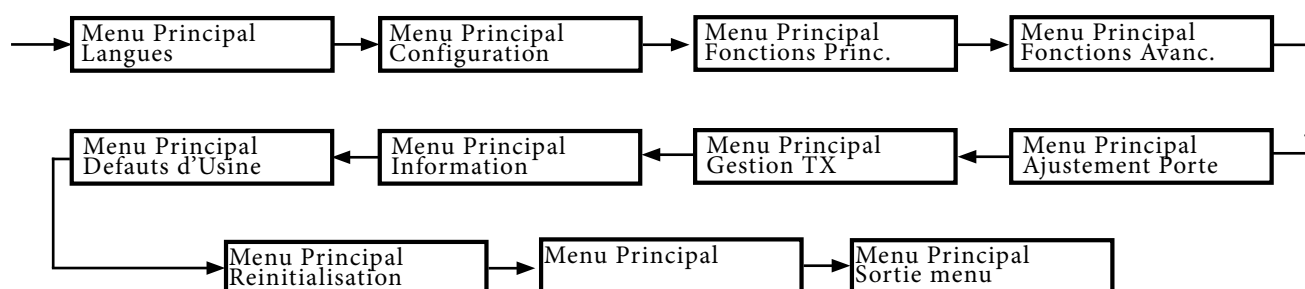

Guide de configuration

L'opérateur est fourni avec un émetteur à 4 boutons. Après avoir effectué la fixation mécanique et les connexions électriques, il faut procéder à la mémorisation de l'émetteur dans la mémoire interne de DIGIWAY. Cet émetteur pourra alors être utilisé pour régler tous les paramètres, sans avoir à accéder aux 5 boutons de la carte.

Important: Ne remettez pas cet émetteur à l'utilisateur final car une programmation ou des défauts d'usine pourraient être appliqués sans qu'il s'en rende compte. Tout autre émetteur ajouté après celui-ci ne déclenchera que l'opération.

Les touches de l'émetteur correspondent aux boutons-poussoirs embarqués suivants :



La mise en place de l'opérateur a été divisé en 5 parties :

- **PART I** : DEMARRAGE (actions préliminaires)
- **PART II** : CONFIGURATION (mise en place du mode de fonctionnement basic)
- **PART III** : MEMORISATION DE LA COURSE (détection automatique des caractéristiques de la porte)
- **PART IV** : REGLAGE DU CYCLE (réglage complémentaire et personnalisation)
- **PART V** : FONCTION AVANCEE (mise en place des paramètres avancés)

PART I: DEMARRAGE

- ➊ Appuyez sur le bouton validation (ok) du clavier pendant 4 secondes jusqu'à ce que l'écran affiche le
- ➋ menu principal Sélectionnez la langue parmi la liste de défilement avec les boutons montés et descente.
- ➌ Appuyez sur valider pour confirmer : l'afficheur inscrit le message OK et tout les menus sont dans la nouvelle langue.
- ➍ Sortir du menu en appuyant sur le bouton retour.
- ➎ Par le biais du menu défilant, sélectionnez le sous menu GESTION TX et appuyez sur validation.
- ➏ Sélectionnez l'option ajouter TX et appuyez sur validation.
- ➐ Appuyez sur le bouton A de votre émetteur (premier bouton à gauche) : l'afficheur indique le numéro de série, confirmant la mémorisation.
- ➑ Sortir du menu en appuyant sur le bouton retour.
- ➒ Sortir du menu principal en sélectionnant SORTIE MENU.

A partir de ce moment l'émetteur permet d'accéder au menu principal. Entrez dans le menu en pressant simultanément les boutons C et D de votre émetteur.

ATTENTION : UNIQUEMENT LE PREMIER EMETTEUR MEMORISE POURRA ACCEDE AU MENU! Tous les autres émetteurs ajoutés pourront uniquement ouvrir la porte. Il est conseillé de ne pas donner la première télécommande à l'utilisateur final pour une utilisation générale.

Le bouton OK de votre émetteur maître a de multiples fonctions: Validation si vous êtes dans le menu, démarrage/arrêt en mode normale.

PART II: CONFIGURATION

La partie II vous permet de connaître l'ensemble des paramètres basic de l'opérateur, selon le type de porte à automatiser.

Le sous menu configuration est constitué de 18 paramètres.

Chaque paramètre peut avoir plusieurs valeurs.

Pour chaque paramètre un pré réglage usine a été effectué. Si le sous menu DEF AUT USINE du menu principal est utilisé, tous les paramètres sont remis aux valeurs par défaut.

Tous les paramètres sont décrits dans le tableau suivant:

Paramètre	Description	Option	Défaut
Nombre de porte	Indiquez le nombre de porte	1 PORTE / 2 PORTES	1 PORTE
Verrouillage	Permettre le verrouillage et le type	PAS DE VERROUILLAGE / GACHE / VENTOUSE	PAS DE VERROUILLAGE
Coup de bélier	Permet le coup de bélier : courte pression de fermeture avant l'ouverture. Utilisé pour ouvrir les serrures en situation venteuse	ACTIVÉ / DÉSACTIVÉ	DÉSACTIVÉ
Poussez ouvrir	Ouvre automatiquement la porte avec une courte pression	ACTIVÉ / DÉSACTIVÉ	ACTIVÉ
Poussez fermer	Ferme la porte avec une courte pression même pendant le temps de pause	ACTIVÉ / DÉSACTIVÉ	ACTIVÉ
Blocage du vent	Garde la porte fermée en présence de vent qui pousse la porte. Regardez dans les fonctions avancées pour définir le niveau de force de rétention	ACTIVÉ / DÉSACTIVÉ	DÉSACTIVÉ
Auto-re-fermeture	Activé la re-fermeture automatique de la porte	ACTIVÉ / DÉSACTIVÉ	ACTIVÉ
Mode radar I	Désactivé le radar intérieur pendant que la porte se ferme	JAMAIS/ FERMETURE/ TOUJOURS	JAMAIS
Mode radar E	Désactivé le radar extérieur pendant que la porte se ferme	JAMAIS/ FERMETURE/ TOUJOURS	JAMAIS
Jour / Nuit	Définit le mode jour/nuit. En mode nuit le radar extérieur est désactivé.	JOUR & NUIT / NUIT	NUIT
Mode handicapé	Mode personne à mobilité réduite (ce référer au mode handicapé)	ACTIVÉ / DÉSACTIVÉ	DÉSACTIVÉ
Commande d'ouverture	Fonction de la commande principale qui peut ouvrir, fermer et arrêter la porte (peut être une fonction attribué au bouton d'ouverture (Borniers 15&16) et à l'émetteur)	OUVERT-OUVERT/FERMÉ-OUVERT/STOP/FERMÉ	OUVERT / FERMÉ
Mode ferme porte	Fonction ressort : si la porte est fermée, elle reste libre et peut être poussée manuellement ; une fois ouverte la porte se refermera quand le temps de pause sera terminé. Le temps de pause, avant la re-fermeture, est de 1 seconde si l'ouverture manuelle est partielle, pendant qu'il est égal au temps de pause nominale si la porte vient ouverte complètement	ACTIVÉ / DÉSACTIVÉ	DÉSACTIVÉ

Double porte à chevauchement	Chevauchement des doubles portes En ce cas, pendant l'ouverture avant il s'ouvre la porte maître et puis part la porte esclave. En fermeture avant part la porte esclave et puis la porte maître. Si le paramètre c'est désactivé les deux portes les meuvent en même temps.	ACTIVÉ / DÉSACTIVÉ	DÉSACTIVÉ
Type de porte	Porte maître ou porte esclave (dans le cas de double porte)	MAÎTRE / ESCLAVE	MAITRE
Type de bras	Bras articulé ou glissière. Ce paramètre changes le valeur de la fonction REACTIVITE selon le type de bras. (Voir Replages) 50% BRAS ARTICULÉ, 70% BRAS GLISSIÈRE.	GLISSIÈRE / ARTICULÉ	GLISSIÈRE
Alarme incendie	Gestion du signale d'alarme incendie. Quand cette option est activée l'operateur de porte vérifie que l'alimentation du système incendie est active. Si l'alimentation tombe (pour une alarme incendie en cours) la porte réagit selon l'option choisie dans le sous menu fonctions avancées.	ACTIVÉ / DÉSACTIVÉ	DÉSACTIVÉ

(*) Veuillez noter : la porte doit être complètement fermée avant de pouvoir être ouverte à nouveau.



ATTENTION : Toute modification effectuée doit achever son cycle complet (ouverture, temps de pause, fermeture) ou réinitialisé le système pour le mettre en œuvre.

PART III: MÉMORISATION FIN DE COURSE (PORTE SIMPLE)

Digiway plus est équipé d'un logiciel novateur qui va adapter les paramètres interne aux caractéristique de la porte. L'auto apprentissage de la course lance une procédure de 5 cycles pour déterminer automatiquement le cycle idéal selon les caractéristiques de la porte.

Pour l'étalonnage, suivez les étapes suivantes :

NOTE: Avant de procéder avec l'auto apprentissage, vérifier que la batterie soit connexe à la carte de base à travers le câble spécial noir rouge et temporairement disjoindre l'éventuel serrure magnétique

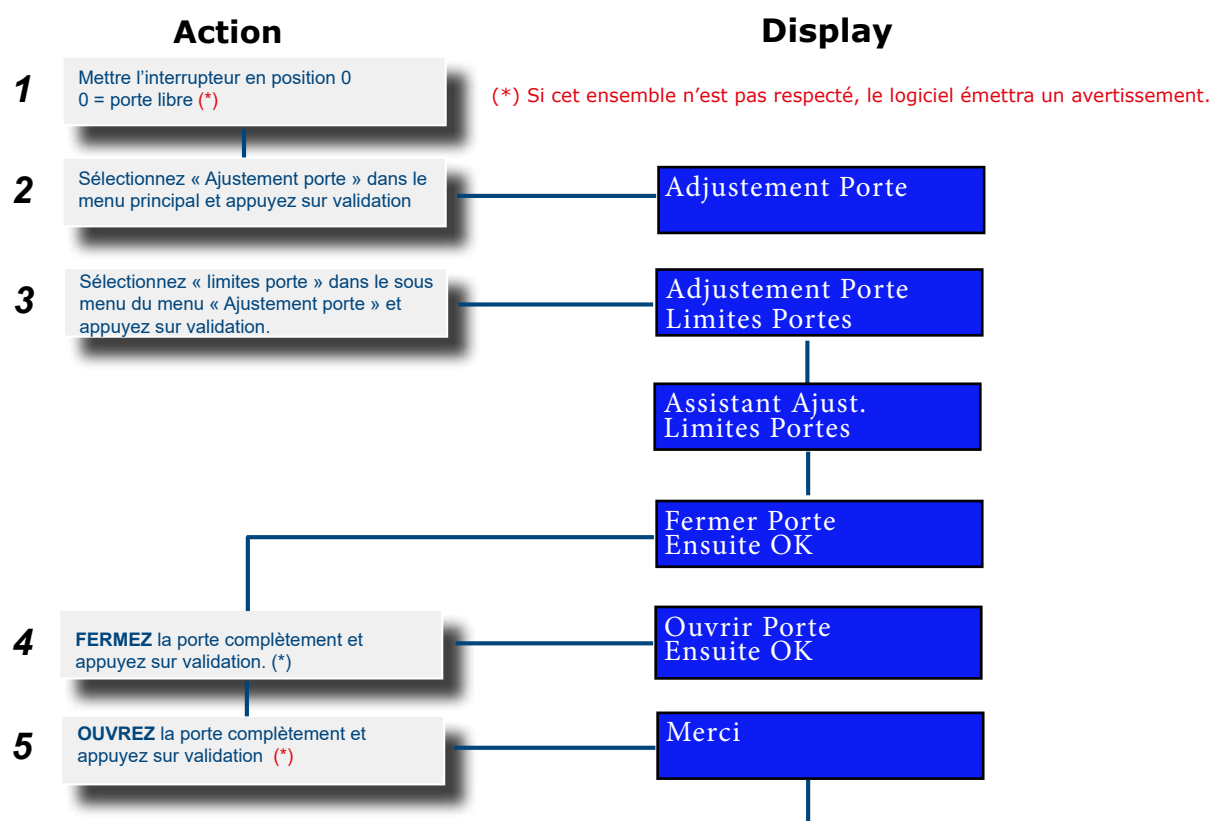

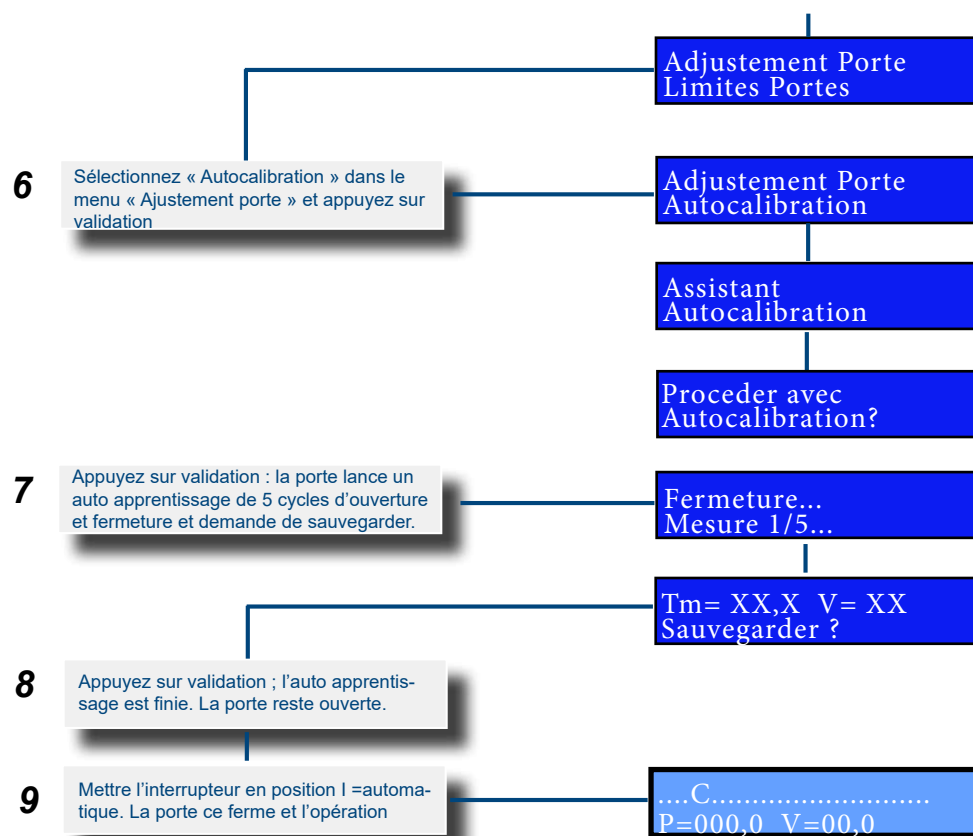

Attention: Le passage à travers la porte, pendant les 5 cycles de auto apprentissage, peut être dangereux car la manoeuvre d'ouverture est très rapide.

PART IV : RÉGLAGE DU CYCLE

GESTION DU CYCLE

A la fin de l'auto apprentissage, la porte fonctionne normalement.

Cependant, pour compléter l'auto apprentissage le système a besoin de deux cycles complet pour calculer les deux courants (nommé « i » et « I ») nécessaire pour la gestion d'obstacle. Jusqu'à ce que les deux cycles soient terminés, la Led extérieur clignote rouge. Pendant ces deux cycles, avant l'achèvement de ce calcul, si la porte rencontre un obstacle, la sensibilité sur obstacle sera alors la valeur usine, qui ne peut pas correspondre parfaitement aux caractéristiques de la porte c'est pourquoi

IL EST TRÈS FORTEMENT RECOMMANDÉ D'ASSURER LES DEUX CYCLES COMPLETS DE LA PORTE SANS AUCUNE INTERRUPTION. Une fois terminé la LED extérieur doit s'allumer de couleur verte, et l'auto apprentissage est définitivement terminé.

REGLAGES

La vitesse maximum, le couple et le temps de pause sont calculés automatiquement par le système pendant l'auto apprentissage. Si vous préférez ajuster ces paramètres manuellement afin d'adapter le cycle, il est nécessaire d'accéder au sous menu « fonction principale » du menu principal. Référez-vous au tableau ci-dessous pour les explications de ces paramètres.

Vitesse ouverture
 |||||..... 45%

- Pour augmenter la valeur appuyez sur monté.
- Pour diminuer la valeur appuyer sur descendre.
- Appuyez sur validation pour confirmer.
- Appuyez sur retour pour sortir sans sauvegarder.
- Une barre apparait sur l’afficheur, proportionnelle à la valeur numérique paramétrée.

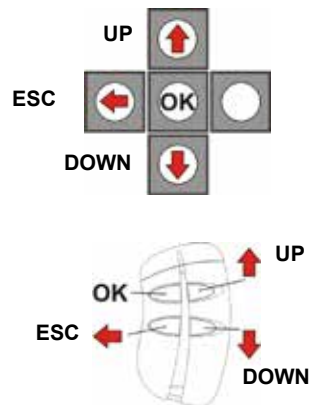

Fonctions	Description	Valeur	Notes
Vitesse	Sets the maximum speed reached by the door during opening.	0 - 100%	At the end of the door calibration the systems sets automatically the max open speed at a special value. By increasing this value, the total open time can reduce - be aware that in order to respect the end opening point, the door may slow down before reaching the max speed.
ouverture	Vitesse maximum atteint pendant l’ouverture	0-100%	A la fin de l’auto apprentissage le système définit automatiquement la vitesse maximum d’ouverture. En augmentant cette valeur, le temps d’ouverture total peut diminuer- il faut être conscient que pour respecter la butée de fin de course, la porte doit ralentir avant d’atteindre sa vitesse maximum.
Vitesse de	Pause time - this is the time remains open before automatically closing again	1 - 99 SEC.	The preset factory value is 10 sec.
fermeture	Vitesse maximum atteint pendant la fermeture	0-100%	A la fin de l’auto apprentissage le système définit automatiquement la vitesse maximum d’ouverture. En augmentant cette valeur, le temps d’ouverture total peut diminuer- il faut être conscient que pour respecter la butée de fin de course, la porte doit ralentir avant d’atteindre sa vitesse maximum.
Temps de pause	Le temps que la porte reste ouverte avant une fermeture automatique	1-99 sec	Le réglage usine est de 10 secondes
Temps de pause étendu	Le temps que la porte reste ouverte avant une fermeture automatique en conditions spéciales.	1-99 sec	Quand le mode Handicapés est activée, si la porte vient ouverte avec une commande C-NO de l’entrée 15-16, elle referme après le Temps de Pause étendu. Pour les autres commandes (radar, push&go, émetteur radio) le temps de pause reste le temps standard.
Couple en ouverture	Couple maximum de la porte pendant l’ouverture	0-100%	Le couple maximum en ouverture est défini automatiquement par le système à la fin de l’auto apprentissage à la valeur maximum de 100%. Dans le cas d’une porte très légère ou sensible, il est nécessaire de diminuer cette valeur.
Couple en fermeture	Couple maximum de la porte pendant la fermeture	0-100%	Le couple maximum en fermeture est défini automatiquement par le système lors de l’auto apprentissage à la valeur maximum de 100%. Diminuez cette valeur en cas de porte sensible ou très légère, ou pour respecter la réglementation des personnes à mobilité réduites.
Réactivité	Rapidité de la porte à réagir à la vitesse maximum fixée et maintenir cette valeur tout au long du cycle.	0-100%	La valeur par défaut est de 70%. Plus cette valeur est élevé, plus rapide sera le temps du cycle, puisque la porte maintient une vitesse élevée pour plus longtemps. Une valeur plus élevée pour ce paramètre peut causer un effet de rebond, spécialement sur les portes lourdes (observer le diagramme suivant)

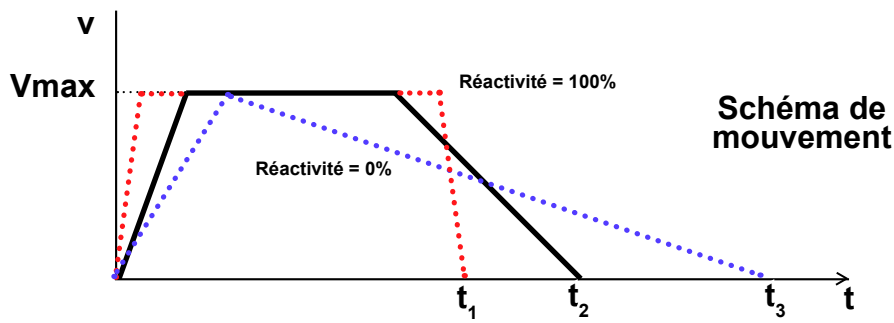



O.D. Type	Définit les critères de la détection d'obstacle	B1 & B2	B1 et B2 sont critères base, toujours actives et pas modifiable
		B3 B4 B5 B3+B4 B3+B4+B5	B3 = il intervient si la vitesse moyenne descend sous les 2/3 de la vitesse maximale déterminée pendant la calibration. B4 = il intervient si le courant absorbé par le moteur dépasse le 175% du courant absorbé en phase de preset. B5 = il intervient si la porte vient poussé manuellement en phase de fermeture
		Bf	Bf = détection d'obstacle de la porte esclave en configuration double porte
B5	Définit le temps de réaction devant un obstacle.	0,1 - 5 sec.	Utilisé montée et descente pour ajuster ce temps : plus haute est cette valeur plus long sera le contact de la porte contre l'obstacle (moins sensible). Valeur par défaut = 0,1 sec

Une fois installée l'opérateur, vérifier que frottements ou déséquilibres de la porte ne provoquent pas l'intervention systématique d'un type de critère relèvement obstacle. Sélectionner le type de critère qu'il mieux s'adapte à l'emploi de la porte. Le cycle de fermeture (ou ouverture) suivant au relèvement d'un obstacle il est exécuté à vitesse réduite.

ATTENTION: Valeurs de réactivité supérieures aux 0,1 Sec. permettent d'obvier aux frottements éventuels mais ils ralentissent le temps de réaction et ils provoquent ensuite un grand impact de la porte sur l'obstacle éventuel.



PART V : FONCTIONS AVANCÉES

DIGIWAY PLUS est équipé de beaucoup d'options supplémentaires (tout réglable) pour rendre meilleur tout type d'installation. Dans le menu principal sélectionnez « FONCTIONS AVANCÉES » pour entrer dans le sous menu, qui vous permet des réglages supplémentaires.

1)  — 

Il est possible de régler le temps de pause de verrouillage de 0,1 à 40 sec. Tout dépend du type de serrure ou de porte. Appuyez sur les boutons montée ou descente pour augmenter ou diminuer le temps de déverrouillage et confirmez sur validation.

Valeur par défaut = 0,5 sec ;

2)  — 

Le coup de bélier, quand il est activé, est une courte pression avant que l'opérateur ouvre la porte- il soulage la pression de la charge latérale pour certain modèle de serrure. Il est possible de régler le temps de cette pression de 0,1 à 40 sec. Cela dépend du type de verrouillage et de la porte. Appuyez sur les boutons montée ou descente pour augmenter ou diminuer le temps du coup de bélier et confirmez sur validation.

Valeur par défaut = 0,5 sec.

3)  — 

Il est possible de régler le couple moteur durant l'impulsion du coup de bélier. ce réglage dépend de la résistance mécanique de la porte. Appuyez sur les boutons montés et descente pour augmenter ou diminuer cette valeur et confirmer en validant.

Valeur par défaut = 50%.

4) **Advanced Setting** — **Open Delay Time**
Open Delay — **0,5 SEC.**

Il est possible d'ajouter un court délai sur le mouvement de la porte pour permettre au pêne de la serrure électrique de sortir complètement de son guide (tête), pour s'assurer que la porte est complètement déverrouillée. Cette fonction peut être utilisée dans le cas de gestion de serrures motorisés. Le délai d'ouverture de 0,1 à 40 sec ce règle en appuyant sur les boutons montée ou descente pour augmenter ou diminuer la valeur. Confirmez en appuyant sur validation.

Valeur par défaut = 0,5 sec.

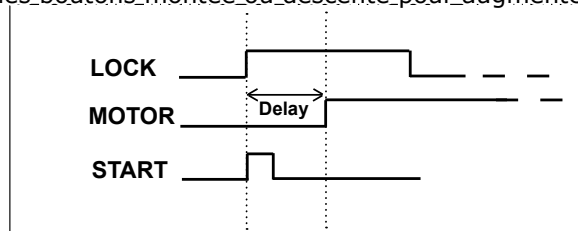

5) **Advanced Setting** — **Wind Stop Torque**
Wind Stop Torque — **10%**

Il est possible de régler le couple moteur quand la fonction blocage du vent est mise en fonction. Cela permet de changer la force appliquée par la porte en fonction de la force du vent. Appuyez sur les boutons montés et descente pour augmenter ou diminuer cette valeur et confirmer en validant.

Valeur par défaut = 50%.

6) **Advanced Setting** — **Enable / Disable**
Dynamic Pause

La pause dynamique est une fonction qui ajuste automatiquement le temps de pause programmé, évitant la fermeture de la porte trop fréquente lors d'une situation de trafics intensif. Quand cette fonction est engagée, le temps de pause programmé est incrémenté d'1 sec chaque fois qu'est détecté un passage par la porte lors de sa phase de fermeture et réinitialisé lorsqu'un passage est détecté à nouveau quand la porte est ouverte. Si la porte ferme complètement, le temps de pause revient à la valeur programmée. Appuyez sur les boutons montés et descente pour activer ou désactiver cette fonction et confirmer en validant.

Valeur par défaut = désactivé.

7) **Advanced Setting** — **FTC-S Exclusion**
FTC-S Exclusion — **000**

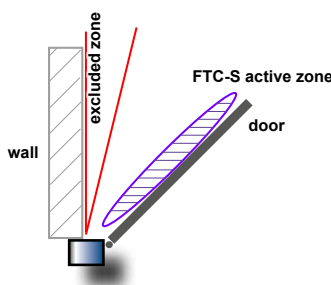

Si la porte est proche d'un mur et que vous utilisez un dispositif de sécurité type « radar rideau », il faut définir la profondeur de la zone à exclure en pourcentage pour empêcher le dispositif étant actionné par le mur et empêchant une ouverture complète de l'ouvrant. Utilisez les boutons montés et descente pour augmenter et diminuer la valeur.

000 = porte ouverte

100 = porte fermé

Exemple : si vous voulez désactiver le radar rideau quand l'ouvrant est ouvert à 80 % de son amplitude, inscrivez la valeur de 20.



Avertissement : la zone d'exclusion devient dangereuse pour la protection des personnes car elle n'est pas couverte par un organe de sécurité.

8) **Advanced Setting** — **Enable / Disable**
Ex Power Open

Quand elle est activée, cette fonction ajoute une impulsion à l'ouverture supplémentaire par rapport à un cycle d'ouverture standard pour compenser une friction éventuelle sur une porte dérégulée.

Valeur par défaut = désactivé.

9) **Advanced Setting** — **Ex Open Torque**
Ex Open Torque50 %

Il est possible de régler le couple moteur durant l'impulsion à l'ouverture supplémentaire. Appuyez sur les boutons montés et descente pour augmenter ou diminuer cette valeur et confirmer en validant.

Valeur par défaut = 50%.

11) **Advanced Setting** — **Enable / Disable**
Ex Power Close

Quand elle est activée, cette fonction ajoute une impulsion à la fermeture supplémentaire par rapport à un cycle de fermeture standard pour compenser une friction éventuelle sur une porte dérégulée.

Valeur par défaut = désactivé.

12) **Advanced Setting** — **Ex Close Torque**
Ex Close Torque50 %

Il est possible de régler le couple moteur durant l'impulsion à la fermeture supplémentaire. Appuyez sur les boutons montés et descente pour augmenter ou diminuer cette valeur et confirmer en validant.

Valeur par défaut = 50%.

14) **Advanced Setting** — **Fire Release**
Fire Release — **Open/Free/Closed**

Quand la fonction alarme incendie est activée, il est possible de faire réagir la porte en cas de coupure du courant du système incendie (V+, V-) :

- Porte libre = la porte devient libre.
- Porte ouverte = la porte s'ouvre et reste ouverte jusqu'à ce que l'alimentation soit remise ou que la fonction dans le menu configuration soit désactivé.
- Porte se ferme avec verrouillage activé.
- Porte se ferme mais avec verrouillage désactivé.

15) **Advanced Setting** — **Max Obst Cycles**
Max Obst Cycles000

Quand la porte rencontre un obstacle pendant la phase de fermeture, elle se ré-ouvre immédiatement. A la fin du temps de pause, elle se referme lentement.

Si l'obstacle est toujours présent le cycle redémarre. Il est possible d'augmenter le nombre de tentative de re-fermeture de la porte avant l'arrêt définitif de la commande.

Changez ce paramètre (de 1 à 256) en appuyant sur les boutons monté et descente et confirmez en validant. Valeur = 0 signifie "aucun contrôle"

Valeur par défaut = 100 tentatives.

16) **Advanced Setting** — **OD on Closing**
OD on Closing — **Reopen**

Après que la porte a relevé un obstacle en fermeture, selon les critères fixés précédemment, il est possible d'établir, comme continue son mouvement:

- Rouvrir: la porte rouvre et, après le temps de pause, referme;
- Arrêt & Attendre: la porte s'arrête et, après le temps de pause, referme;
- STOP: la porte s'arrête, attend une première commande pour rouvrir complètement et un suivant pour refermer.

10) **Advanced Setting** — **Extra Open Time**
Extra Open Time0 SEC.

Permet de définir la durée du temps d'impulsion supplémentaire en ouverture. Changez la valeur en appuyant sur les boutons monté ou descente et confirmez avec validation.

Valeur par défaut = 0 sec.

13) **Advanced Setting** — **Extra Close Time**
Extra Close Time0 SEC.

Permet de définir la durée du temps d'impulsion supplémentaire en fermeture. Changez la valeur en appuyant sur les boutons monté ou descente et confirmez avec validation.

Valeur par défaut = 0 sec.

17) **Advanced Setting Approach speed** — **Approach speed**
 |||||.....5

Il est possible de modifier la vitesse de rapprochement pendant la phase de fermeture. Ceci peut résulter utile si ils sont présent des frictions pendant la dernière phase de rapprochement dans lequel la porte est à la recherche de la position de fermé.

Valeur par défaut = 5.

18) **Advanced Setting Obst. detection %** — **Obst. detection %**
 |||||.....2%

Il est possible de changer le pourcentage du voyage de la porte après laquelle la porte ne détecte pas d'obstacle mais assigne l'arrêt à la position fermée.

Valeur par défaut = 2%

19) **Advanced Setting Min Open Speed** — **Min Open Speed**
 |||||.....5

Il est possible de modifier la vitesse de rapprochement pendant la phase de ouverture. Ceci peut résulter utile si ils sont présent des frictions pendant la dernière phase de rapprochement dans lequel la porte est à la recherche de la position de ouvert.

Valeur par défaut = 5.

20) **Advanced Setting % Min Open Speed** — **% Min Open Speed**
 |||||.....2%

Il est possible de changer le pourcentage restante du voyage de la porte après laquelle la porte maintient la vitesse minimale établie avec le paramètre précédent .

Valeur par défaut = 3%

21) **Advanced Setting O.D. Cycle** — **O.D. Cycle:**
 Fast

Il est possible établir le type de cycle après la détection d'un obstacle: LENT ou RAPIDE

Valeur par défaut = RAPIDE

LENTE : la vitesse de la porte après un obstacle est réduite.

22) **Advanced Setting Test FTC** — **ENABLED / DISABLED**

Il est possible désactiver le test sur la photocellule de réouverture FTC:
 ATTENTION! : Si le test est désactivé, l'opérateur doit travailler en mode "Low Energy" sinon il ne fonctionne pas en conformité avec la norme EN16005.

24) **Advanced Setting Test FTC Fail** — **STOP / LOW ENERGY**

En cas de dysfonctionnement de la cellule FTC il est possible configurer le mode de fonctionnement: STOP / LOW ENERGY

26) **Advanced Setting Low Energy** — **Diameter (m)**
 |||||.....1,2

Le logiciel calcule le temps minimale d'ouverture / fermeture lorsque le mode de fonctionnement est fixé en "Low Energy", en fonction du diamètre de la porte (en m) et du poids (en kg).

23) **Advanced Setting Test FTC-S** — **ENABLED / DISABLED**

Il est possible désactiver le test sur la photocellule d'arrêt FTC-S:
 ATTENTION! : Si le test est désactivé, l'opérateur doit travailler en mode "Low Energy" sinon il ne fonctionne pas en conformité avec la norme EN16005.

25) **Advanced Setting Test FTC-S Fail** — **STOP / LOW ENERGY**

En cas de dysfonctionnement de la cellule FTC-S il est possible configurer le mode de fonctionnement: STOP / LOW ENERGY

27) **Advanced Setting Low Energy** — **Weight (Kg)**
 |||||.....120

Règle le poids de la porte en Kg.

28) **Advanced Setting** — **Latch ctrl pos**
Latch ctrl pos |.....3%

Définit le point en % qui suit le réglage du couple de verrouillage. Utile pour la déverrouillage en cas d'utilisation des gâches.

0% porte fermée - 100% porte ouverte

30) **Advanced Setting** — **FTC Test Mode**
FTC Test Mode | Active HIGH/Active LOW

Le signal de test pour les photocellules de sécurité (FTC/ FTC-S) peut être réglé sur "Active HIGH" ou "Active LOW". Cela peut aider à faire correspondre le mode de fonctionnement de différents types de cellules photoélectriques de différents fabricants.

Vérifiez le mode de fonctionnement du signal de test du dispositif de sécurité utilisé et réglez le paramètre en conséquence.

REMARQUE : Si le mode de fonctionnement ne correspond pas, la porte ne bougera pas.

Valeur par défaut = Active HIGH

29) **Advanced Setting** — **Latch ctrl torque**
Latch ctrl torque |.....5

Augmente le couple de démarrage de l'OUVERTURE : réglage de la valeur du couple.

Valeur par défaut = 0

Paramètres pour les personnes à mobilité réduite

Si le moteur de la porte est utilisé avec des personnes handicapées, la vitesse d'ouverture et de fermeture doit être réglée selon le tableau suivant :

Longueur de la porte	Poids de la porte				
	50 Kg	60 Kg	70 Kg	80 Kg	90 Kg
750 mm	3,0 s	3,1 s	3,2 s	3,3 s	3,5 s
850 mm	3,1 s	3,1 s	3,2 s	3,4 s	3,6 s
1000 mm	3,2 s	3,4 s	3,7 s	4,0 s	4,2 s
1200 mm	3,8 s	4,2 s	4,5 s	4,8 s	5,1 s

NOTE 1 :

Conformément à la réglementation, lorsque le mode HANDICAP est actif [voir Menu configuration] :

Le min. Le temps de pause doit être de 5 secondes.

La force du moteur, mesurée sur le bord de fermeture de la porte, doit être inférieure à 67N.

Le temps de fermeture minimum doit être de 1,5 seconde.

Réglez le moteur en fonction de ces exigences dans le menu "Fonctions générales".

NOTE 2 :

Lorsque le mode Handicap est actif, et que la porte est actionnée par une impulsion provenant d'un contact aux bornes 15-16, la porte se ferme après l'expiration du TEMPS DE PAUSE. Lorsque la porte est actionnée par une impulsion d'entrée (radar, push & go, émetteur), la porte se ferme après l'écoulement du délai normal d'alimentation. Lorsque la porte est actionnée par le bouton-poussoir D d'un émetteur, la porte utilise toujours le temps de pause prolongé.



Attention: les portes pour les personnes à mobilité réduite doivent être signalées par des panneaux appropriés.



Gestion des émetteurs

La motorisation de la porte est équipée d'un récepteur RF AM superhétérodyne avec protocole de sécurité Keeloq®.

La mémoire du récepteur peut être gérée via le menu "TX Management". Il a une capacité de 50 émetteurs.

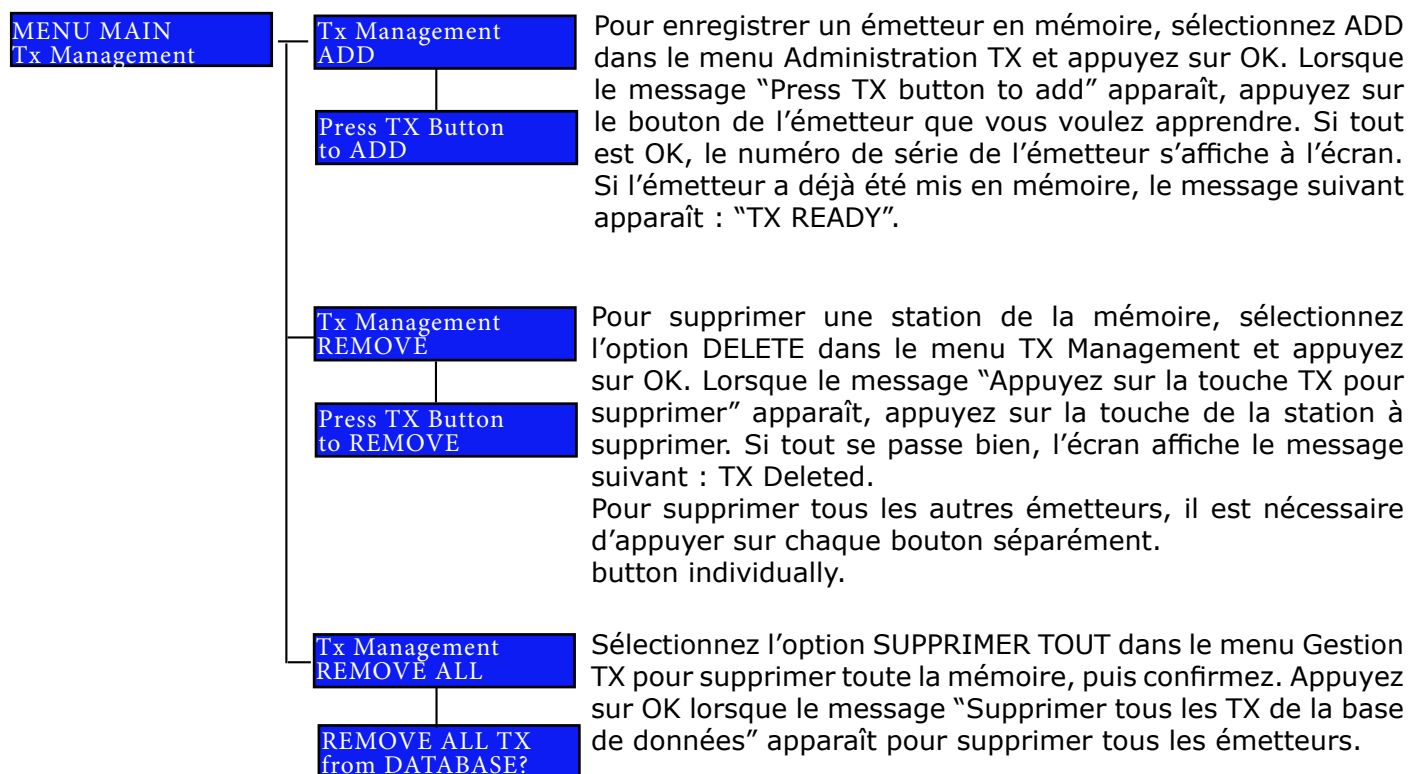

REMARQUE: Cette action supprime également l'émetteur à 4 canaux utilisé pour contrôler le menu. Le menu ne peut alors être contrôlé qu'avec les touches du clavier ou par l'apprentissage d'un nouvel émetteur à 4 canaux sur le premier emplacement mémoire.

Menu Service

L'opérateur de porte est équipé de 2 compteurs de cycles : Compteur absolu et compteur partiel.

Le compteur absolu enregistre les cycles du moteur pendant toute sa durée de vie. Il ne peut être réinitialisé que par l'usine. Le compteur augmente de 1 si la porte effectue un cycle propre d'ouverture+pause+fermeture sans aucune obstruction ou action de réouverture causée par un capteur (radar, photocellules, etc.). La valeur actuelle du compteur absolu peut être visualisée dans le menu INFORMATION (voir page suivante).

Le compteur partiel peut être utilisé pour définir une période de maintenance. Il peut être réinitialisé après une intervention de maintenance.

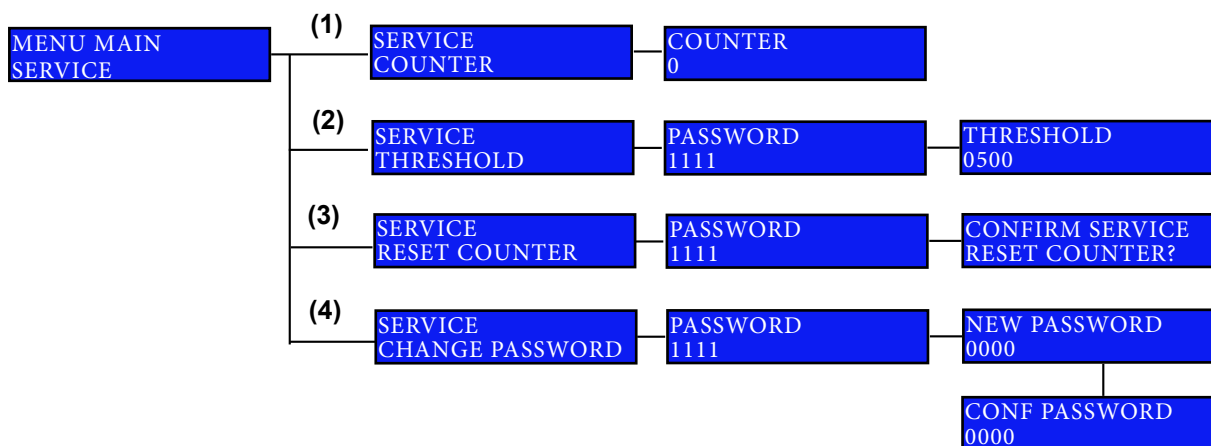

NOTES

(1) Valeur partielle du compteur ;

(2) Valeur seuil : c'est le nombre de cycles après lequel l'unité émet le message de demande de service : la LED d'état clignote ROUGE LENTEMENT. Pour le régler, il faut saisir le mot de passe système correct à 4 chiffres. Si le seuil est de 0 (réglage d'usine), la LED d'état ne changera jamais de couleur.

(3) Remise à zéro du compteur partiel : il doit être remis à zéro après l'intervention de maintenance et remet la LED d'état en VERT continu.
Pour ce faire, il faut saisir le mot de passe système à 4 chiffres.

(4) Changement du mot de passe du système : VALEUR D'USINE = 1111
Pour modifier le mot de passe, il faut saisir le mot de passe par défaut ou actuel. Lorsque le mot de passe est modifié, le nouveau mot de passe doit être saisi à nouveau pour confirmation.

Information

Information Display — Display Expert / Normal

Il est possible de changer les informations affichées par l'écran LCD du mode NORMALE au mode EXPERT.

Dans le mode EXPERT tous les paramètres principaux sur le cycle de la porte sont affichés selon le schéma suivant. (voir page suivante) :

Information SW Release — WadoPlus v2.0a dd/mm/yyyy

Donne la version du logiciel et la date.

Information Counter — Counter 00000

Le compteur absolu enregistre chaque cycle de la porte (OUVERTURE + FERMETURE). Cette valeur ne peut être réinitialisée que par l'usine.

LÉGENDE DE L’AFFICHEUR EN MODE EXPERT

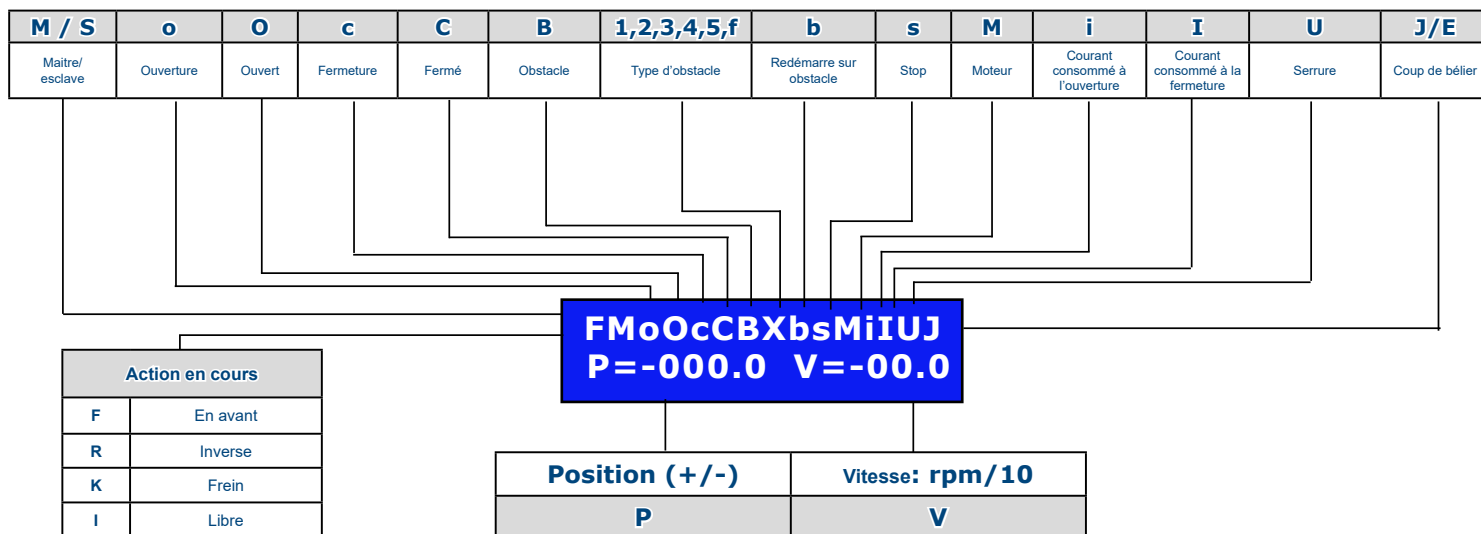

Réinitialisation usine

Si les paramètres qui ont été programmé ne vous satisfont pas, il est possible de récupérer les paramètres par défaut en utilisant le sous menu **DEFAULT USINE**. Après l’achèvement de cette fonction, tous les paramètres seront réinitialisés à la valeur par défaut. Regardez chaque fonction pour connaître la valeur correspondante.

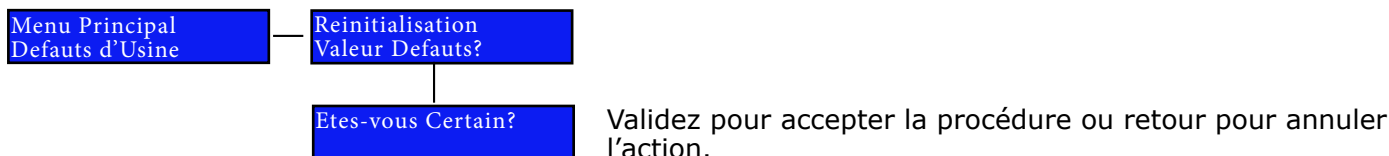

Après que le système se soit réinitialisé aux valeurs par défaut, l’opérateur peut ouvrir la porte, sans utiliser l’accélération et la décélération calculé lors de l’auto apprentissage en Partie III. Afin de revenir au précédent mode de fonctionnement il est nécessaire de répéter la Partie III de nouveau. Les limites de la porte (porte fermé et porte ouverte) restent les même.

Réinitialisation système

Il est possible de réinitialiser le système de la même manière qu’une coupure totale de l’alimentation et d’une remise en route ; pour cela utilisez l’option **REINITIALISATION** dans le menu principal. Après que le système soit réinitialisé l’afficheur redémarre et le logiciel analyse les paramètres et l’espace mémoire disponible sur le récepteur radio. Cette fonction ne change pas la valeur des paramètres de l’auto apprentissage excepté pour le courant consommé (i - I). Il ce remettront à jour lors des deux prochain cycles.

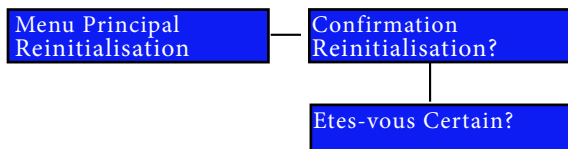

4] INSTALLATION PORTES DOUBLE

La configuration double porte concerne les deux références DWPD102X et DXPS102X. Pour les versions DWPD ou un profil central est fournis, il est nécessaire d'installer une plaque de montage qui assure un alignement parfait entre le profil central et les deux plaque de montages latérales des moteurs (plaque de montage différente que sur les versions simple). Suivez les instructions de montage ci-dessous pour la fixation mécanique de la structure (partie I : fixation mécanique).

Dans le cas d'une utilisation de deux opérateurs standards simple porte type DWPS102X pour gérer une double porte, suivre la procédure de fixation mécanique pour chaque porte simple.

- **PARTIE I : fixation mécanique**
- **PARTIE II : connections électrique**
- **PARTIE III : démarrage.**

Partie I: Fixation mécanique

1. Fixation de la plaque de montage.

- Déterminez la meilleure position pour la plaque de montage centrale en centrant avec l'axe central de la double porte.
- Marquez la position des trous et des chevilles fournies.
- Passez le câble d'alimentation au travers d'un des trous de la plaque de montage centrale.
- Fixez la plaque de montage centrale en utilisant les vis et les chevilles fournies de façon que la plaque de montage soit parfaitement horizontale.

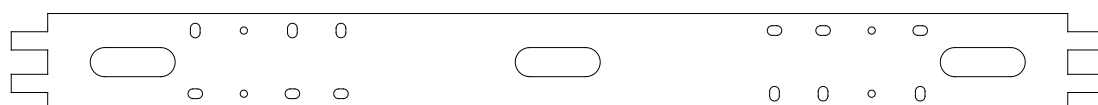

- Accouplez de part et d'autre les plaques de montages latérales et repérer la position des trous ovales.
- Faire les trous et y insérer les chevilles fournies.
- Fixez les plaques de montage latérales avec les vis fournies.

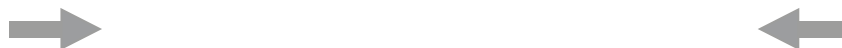

2. Fixation du profil central

Fixez le profil central arrière avec les bouchons latéraux, à l'aide des 4 vis M6 x 14 fournies sur la plaque de montage centrale.



3. Fixation des moteurs

Fixez chaque moteur avec les 6 vis M6x14 fournies.

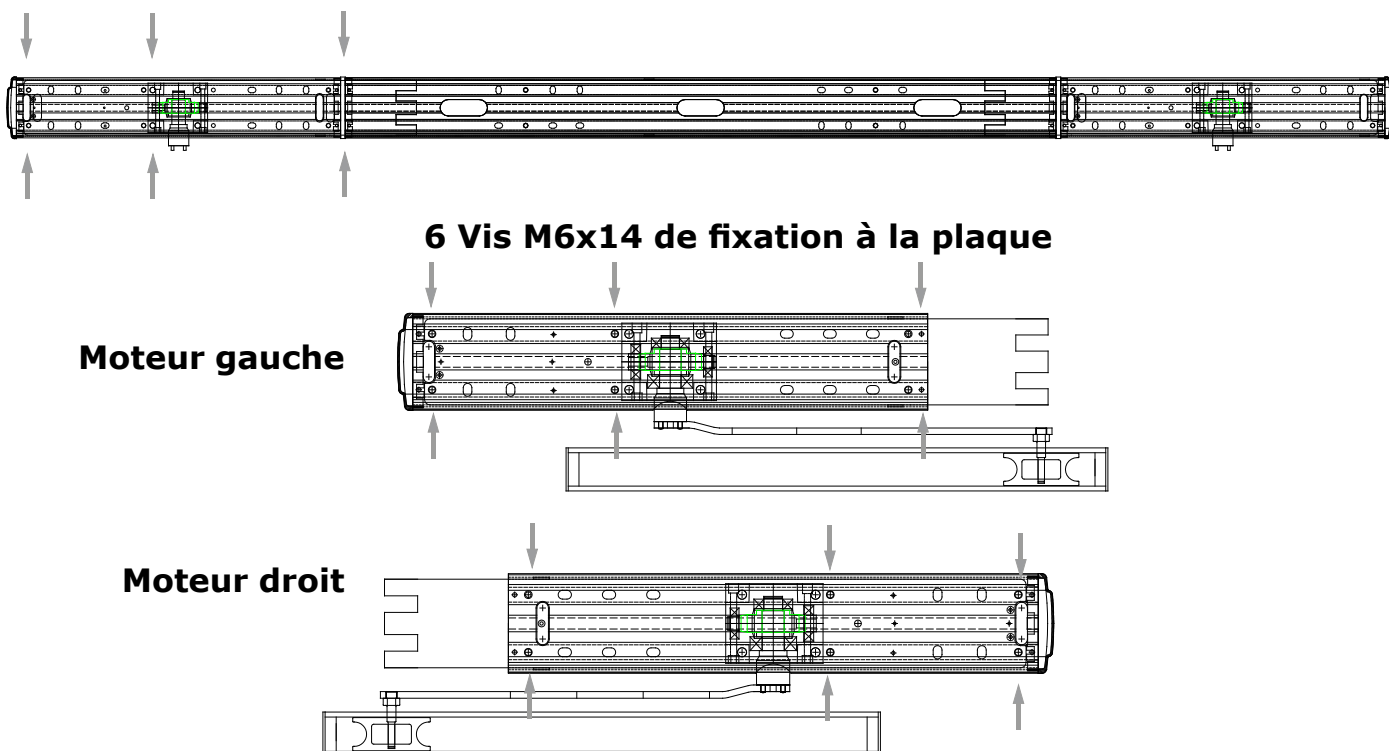

4. Fixation des glissières de porte. (ouverture vers l'intérieur)

- Fixez les deux bras sur les arbres des moteurs à l'aide des vis M6x12 fournies.
- Insérez le guide dans la glissière.
- Mettre les interrupteurs en position «0 » et ouvrir la porte pour trouver la meilleure position pour chaque glissière.
- Fixez la glissière sur la porte à l'aide des 4 vis fournis.

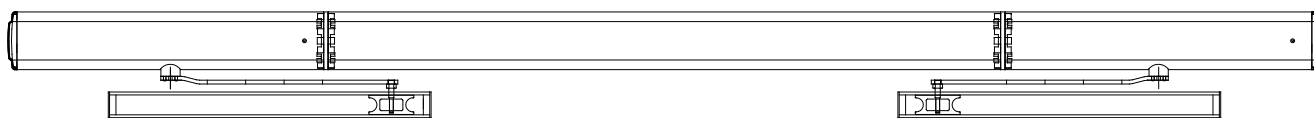

5. Fixation des bras articulés. (ouverture vers l'extérieur)

- Fixez les deux bras articulés aux arbres des moteurs avec les vis M6x12 fournies.
- Appliquez l'armature de porte sur la porte.
- Fixez chaque armature de porte avec les 2 vis fournies.

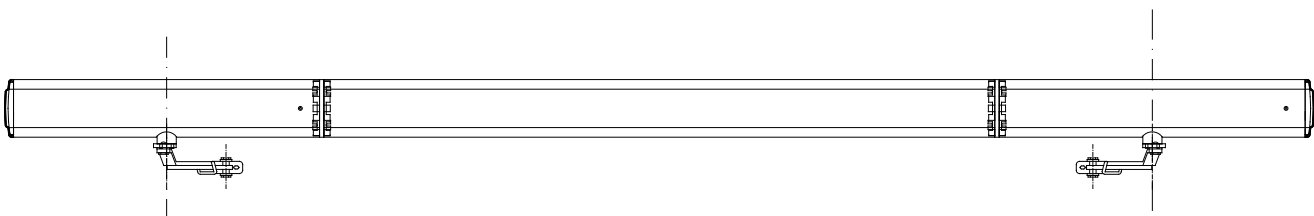

6. Contrôle mécanique

- Laissez les deux interrupteurs en position « 0 » et tester la fluidité du mouvement en ouverture et en fermeture.

The range of motors for the double door is described in the following table:

Largeur total de la double porte	Taille de chaque ouvrant	Réf. bras articulé	Réf bras coulissant	Réf bras universel
1600 mm	70 - 80 mm	DWPD10216ACD	DWPD10216SCD	DWPD10216UCD
1700 mm	81 - 85 mm	DWPD10217ACD	DWPD10217SCD	DWPD10217UCD
1800 mm	86 - 90 mm	DWPD10218ACD	DWPD10218SCD	DWPD10218UCD
1900 mm	91 - 95 mm	DWPD10219ACD	DWPD10219SCD	DWPD10219UCD
2000 mm	96 - 100 mm	DWPD10220ACD	DWPD10220SCD	DWPD10220UCD

Partie II : Connections électriques

Le moteur de type DWDP, avec son profil de montage central, est fourni en standard avec un câble de synchronisation.

Il est également possible d'utiliser 2 opérateurs pour porte simple (DWP102x) pour automatiser une porte double en synchronisant chaque opérateur à l'aide du câble série DWPCS (option). Ce câble est équipé de 2 connecteurs spéciaux à 3 voies et doit être inséré dans l'emplacement correspondant sur la face inférieure de la carte électronique de la porte Digiway (voir ci-dessous).

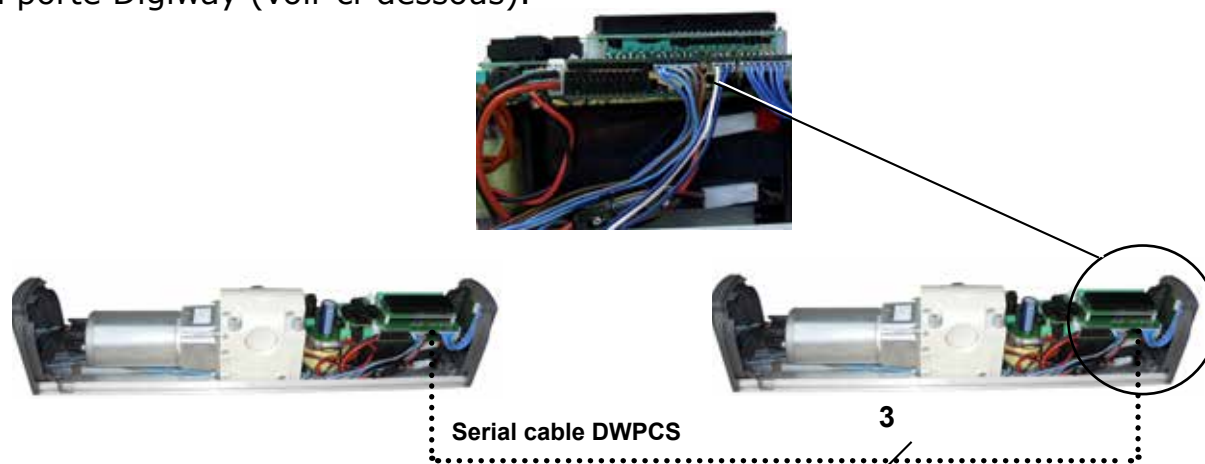

1) Connectez les opérateurs de porte selon les notes d'un opérateur de porte unique.

 Attention : En mode double porte, avec chevauchement, il est très important de nommer le type de porte.

- **MAÎTRE** : l'opérateur ouvre sa porte en premier et la ferme en dernier
- **ESCLAVE** : l'opérateur ouvre sa porte en dernier et la ferme en premier.



- 2) Connectez le radar géré par le commutateur jour/nuit à l'opérateur MAÎTRE.
Le contact NC des organes de sécurité (photocellules) peut être câblé de deux façons:
- 3) Connectez le contact des photocellules sur les bornes 5, 6, 7 en correspondance de la carte électronique.
Mettre en série le contact de toutes les photocellules, connectés au borniers 5, 6, 7 de l'opérateur MAÎTRE et faire un pont avec le contact 5, 6, 7 de l'opérateur ESCLAVE.
- 4) Connectez la serrure à l'opérateur MAÎTRE.
- 5) Sur le moteur ESCLAVE vous ne pouvez mémoriser qu'un émetteur 4 fonctions pour la gestion de la programmation. Sur l'opérateur MAÎTRE le premier émetteur mémorisé sert à la programmation et tous les autres servent à ouvrir les portes.



Attention : Ne pas mémoriser les mêmes émetteurs 4 fonctions dans les récepteurs des deux opérateurs.

Partie III : Mise en place finale

La procédure suivante s'applique aussi bien pour 2 opérateurs de porte séparés (DWPSxx) que pour une unité double (DWPDxx).
Cette procédure ne peut être effectuée qu'après que les connexions mécaniques et électriques aient été correctement réalisées.

- 1 Mettez le commutateur de mode de fonctionnement des deux contrôleurs de porte sur la position "0". Assurez-vous que le câble de communication (DWPCS) est connecté.
- 2 Ouvrez complètement la porte MAÎTRE et laissez-la ouverte.
Fermez la porte de l'esclave.
Vérifier que les entrées de sécurité (bornes 5, 6 et 7) du Paillason ESCLAVE sont court-circuitées ou connectées aux photocellules de sécurité correspondantes (FTC et FTC-S), et que les LEDs L2 et L3 (ceci est erroné dans l'ENG HL ; il s'agit bien de L2 et L3) sont allumées en permanence.
- 3 Mettez temporairement l'opérateur de porte ESCLAVE en configuration "PORTE SIMPLE" à l'aide des boutons poussoirs de l'écran ou de l'ordinateur de poche de navigation de l'opérateur de porte ESCLAVE.
- 4 Effectuez la "Procédure d'étalonnage de la porte" sur l'opérateur de porte ESCLAVE conformément à l'étape III de ce manuel jusqu'à la fin. La porte restera alors ouverte
- 5 Fermez la porte MAÎTRE. Vérifier que les entrées de sécurité (bornes 5, 6 et 7) de l'opérateur MAÎTRE sont court-circuitées ou connectées aux photocellules de sécurité correspondantes (FTC et FTC-S), et que les LEDs L2 et L3 sont allumées en permanence.
- 6 Utilisez le clavier ou les touches de votre émetteur 4 fonctions mémorisé dans l'opérateur MAÎTRE, pour mettre temporairement l'opérateur MAÎTRE en fonction porte simple. (valeur par défaut).

- 7 Sur le opérateur MAÎTRE, effectuez la "Procédure de calibration de la porte" conformément à l'étape III de ce manuel jusqu'à la fin. La porte restera alors ouverte.
- 8 Réglez la POSITION DE DÉPART DE L'ESCLAVE (en cas de chevauchement des vantaux) ; il s'agit de la position à partir de laquelle les 2 vantaux peuvent se déplacer librement, sans se toucher.
- Door Calibration
Door Engage Pos.

—

Door Engage Pos.
|||||||.....025
- 9 Réglez la valeur de "Position libre de la porte" sur 25 pour les deux vantaux (valeurs par défaut). N'augmentez cette valeur que si nécessaire ; si vous devez augmenter la valeur, gardez à l'esprit que des valeurs plus élevées ralentissent la fermeture de la porte MASTER car elle démarre et s'arrête en fonction de la porte SLAVE.
- 10 Ouvrez le menu CONFIGURATION de la porte ESCLAVE et entrez les valeurs suivantes :
- | | |
|------------------------------|--|
| NOMBRE DE PORTES | = DEUX PORTES |
| 2 PORTES S'APPLIQUENT | = ACTIVE (seulement s'il y a un chevauchement) |
| TYPE DE PORTE | = MAÎTRE |
- 11 Entrez dans le menu CONFIGURATION de l'unité MASTER et réglez les paramètres suivants :
- | | |
|------------------------------|--|
| NOMBRE DE PORTES | = DEUX PORTES |
| 2 PORTES S'APPLIQUENT | = ACTIVE (seulement s'il y a un chevauchement) |
| TYPE DE PORTE | = MAÎTRE |
- 12 Mettez les deux commutateurs de mode sur "I" : les 2 portes se ferment très lentement. Testez la fonction en appuyant sur le bouton OK de l'OBLIGATEUR DE PORTE MASTER, sur le bouton DOWN du clavier ou sur le bouton de sortie connecté aux bornes 15 et 16 de l'OBLIGATEUR DE PORTE MASTER.

La procédure est terminée.

COMMENT OUVRIR UNE OU DEUX PORTES

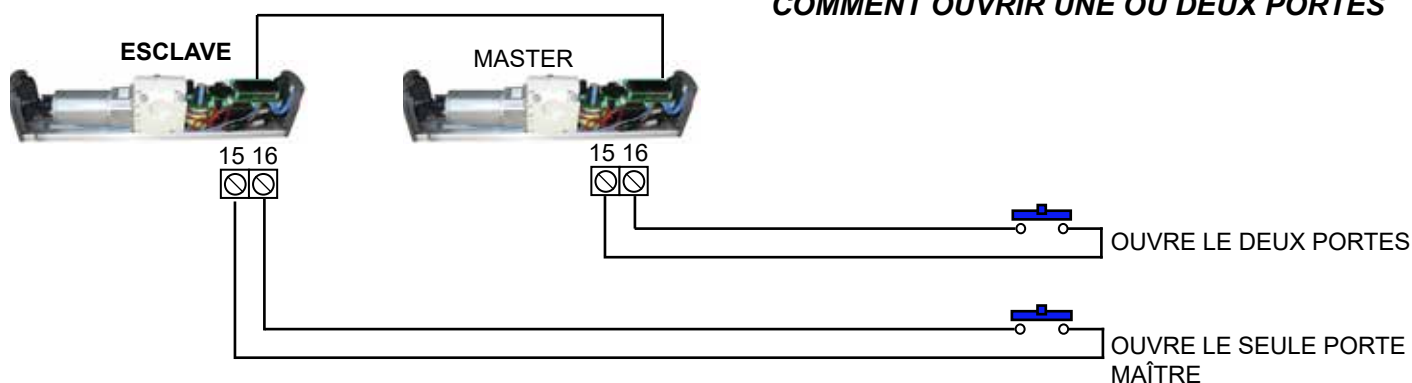

5] MODE D'EMPLOI

Si la porte fonctionne correctement, le voyant d'état est vert fixe.

COMMENT OUVRIR LA PORTE

Selon l'installation, les utilisateurs peuvent les moyens suivants pour ouvrir la porte :

- Un bouton poussoir fixe
- Émetteur à main
- Radar (interne/externe)
- Pousser manuellement sur la porte pour l'ouvrir ou la fermer. ("Push to open" et "Push to close" doivent être activés) être activé)
- Le bouton DOWN du clavier intégré

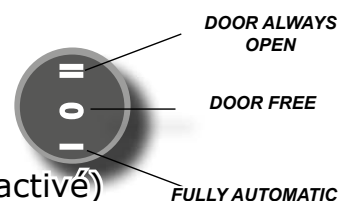

RÉGLAGE DES POSITIONS DE LA PORTE

POSITION DE LA PORTE	Paramètre
Mode automatique	Placez le commutateur de mode de fonctionnement sur la position "I". La LED d'état devient VERTE
Mode ouvert en permanence	Mettez le commutateur de mode de fonctionnement en position "II". La LED d'état devient ORANGE
Mode libre (Digiway désactivé)	Placez le commutateur de mode de fonctionnement sur la position "0". La LED d'état s'éteint
Mode nuit	Allumer l'interrupteur externe (borne Mode nuit s 14 et 15) La LED d'état CLIGNOTE ORANGE
L'opérateur de porte fonctionne sur batterie	Le LED d'état clignote en VERT

6] ENTRETIEN

Une porte automatique équipée de l'opérateur DIGIWAY PLUS doit être contrôlée périodiquement (au moins tous les 12 mois) sur les points suivants :

1) Vérifiez l'équilibrage de la porte et le bon fonctionnement des charnières.

2) Dans le cas d'un bras coulissant :

2A) Vérifiez que le guide de la porte est bien fixé à la porte et qu'il est bien aligné horizontalement.

2B) Vérifiez que le bloc coulissant peut glisser en douceur dans le guide de la porte.

2C) Vérifiez que la vis de fixation est bien fixée à l'arbre du moteur.

2D) Vérifiez l'accouplement de l'arbre au bras (fixation des goupilles de verrouillage sur l'arbre).

2E) Nettoyez le guide de la porte si nécessaire. REMARQUE : NE PAS LUBRIFIER LE GUIDE, CAR LA SALETÉ POURRAIT S'Y COLLER ET PROVOQUER UN FROTTEMENT DE LA GLISSIÈRE !

3) Avec un bras pliant :

3A) Vérifier la fixation de la poignée de porte à la porte

- 3B) Vérifier l'état de la charnière du bras de pliage
- 3C) Vérifiez que la vis de fixation est bien fixée à l'arbre du moteur.
- 3D) Vérifier que le bras réglable est bien fixé (2 vis M5x12)

- 4) Vérifiez que l'opérateur est bien fixé à la plaque de montage et la plaque de montage au mur.
- 5) Vérifiez qu'aucun frottement ne se produit pendant le cycle d'ouverture/fermeture de la porte.
- 6) Vérifiez le bon fonctionnement de tous les dispositifs périphériques (radar, électroserrure ou aimant).
- 7) Dans le cas d'une configuration à double porte : vérifiez la synchronisation des deux portes.
- 8) Remplacez la batterie si le voyant d'état clignote rapidement en rouge.

7] CONNEXION ET GESTION BLUETOOTH

L'appareil peut être équipé en usine d'un module Bluetooth enfichable qui vous permet de gérer les paramètres à l'aide d'un smartphone.

Les modèles équipés du module Bluetooth sont identifiés par le suffixe BT sur le nom de la pièce. Le module Bluetooth peut être connecté une seconde fois à des appareils ordinaires (suffixe CD sur le nom de la pièce).

Le module Bluetooth permet à l'appareil de communiquer avec un smartphone fonctionnant sous iOS ou Android. Grâce à la communication Bluetooth, l'affichage du Digiway est visible sur l'écran de votre smartphone, même lorsque le couvercle en aluminium est installé. Cela facilite toute configuration et intervention du service.

Type	Code-F	Description
DWMBT	F0543000179	Module plug-in Bluetooth pour Digiway Plus

Installation du module Bluetooth sur un Digiway Plus

- 1) Retirer le couvercle
- 2) ÉTEIGNEZ L'UNITÉ DE PORTE !**
- 3) DÉCONNECTER LE CÂBLE DE LA BATTERIE !**
- 4) 4) Connecter le connecteur du module à 6 broches au connecteur blanc de la carte électronique
- 5) Repliez le câble plat du module vers l'intérieur.
- 6) Rebranchez le câble de la batterie
- 7) Remettez l'ouvre-porte en marche
- 8) Remettre le couvercle en place

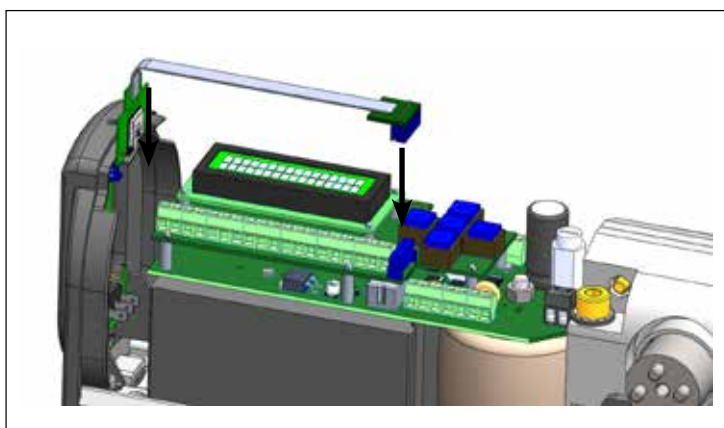

Spécifications techniques

Norme de communication Bluetooth
 Alimentation électrique
 Compatibilité
 Version Android
 Version iOS
 Compatibilité avec Digiway SR

BLE 4.2
 3V DC
 Android, iOS
 5.1 et supérieure
 10 et supérieure
 2.8a et supérieur

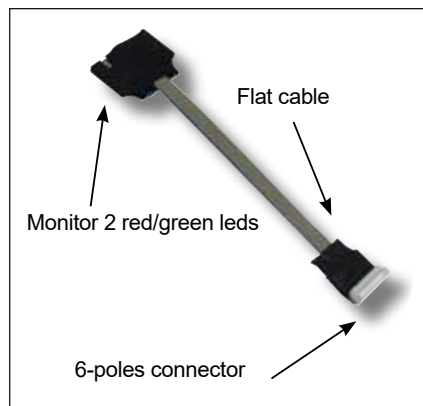

Indications LED rouge/verte de suivi > Indications du LED de signalisation rouge/verte

9 points donnent l'état des leds correspondantes de la carte mère (*).

LED rouge	LED verte	Etat
Eteint	Clignotant	Module en mode veille
Clignotant	Clignotant	La connexion Bluetooth est en cours d'établissement. L'application n'est pas connectée
Clignotant	Allumé en continu	Connecté et logged-in

(* Le fonctionnement correct dans l'application de la première puce à gauche qui contrôle la LED "FIRE" est garanti si la révision du firmware installé sur Digiway est supérieure ou égale à Rev. 2.8a. Toutes les révisions précédentes du micrologiciel ne disposent pas de la gestion de la LED "FIRE". La balle dans l'application n'indique pas l'état correct du signal d'incendie. Toutes les autres fonctions sont garanties.

Installation de l'application sur le smartphone

Pour communiquer avec le module, il est nécessaire d'installer l'application appropriée sur votre smartphone, depuis l'App Store (Apple) ou Google Play (Android). L'appli vous permet de programmer et de faire fonctionner l'opérateur de porte.



Recherchez "CDVI" ou "Digiway BLE" dans l'App Store / Google Play et procédez au téléchargement.



Recherchez "CDVI" ou "Digiway BLE" dans l'App Store / Google Play et poursuivez le téléchargement.

Lancez l'application une fois le téléchargement terminé.

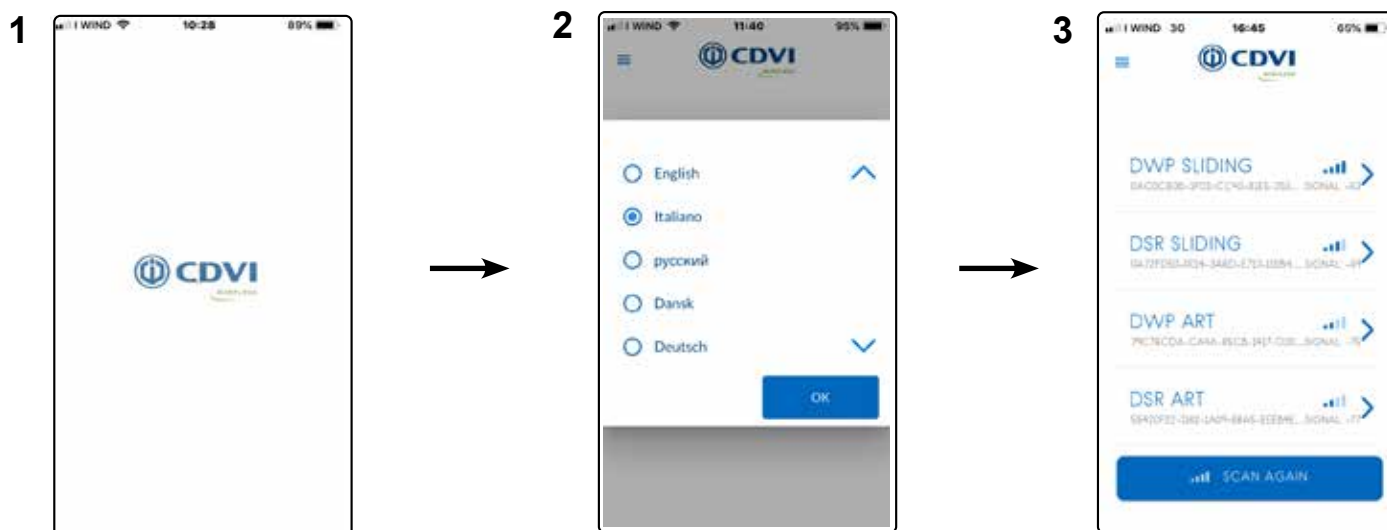

Il vous sera demandé de choisir la langue de l'application ; sélectionnez la langue souhaitée et appuyez sur OK.

L'application commencera à rechercher des modules Bluetooth à proximité et dressera la liste des modules trouvés avec leur intensité de signal.

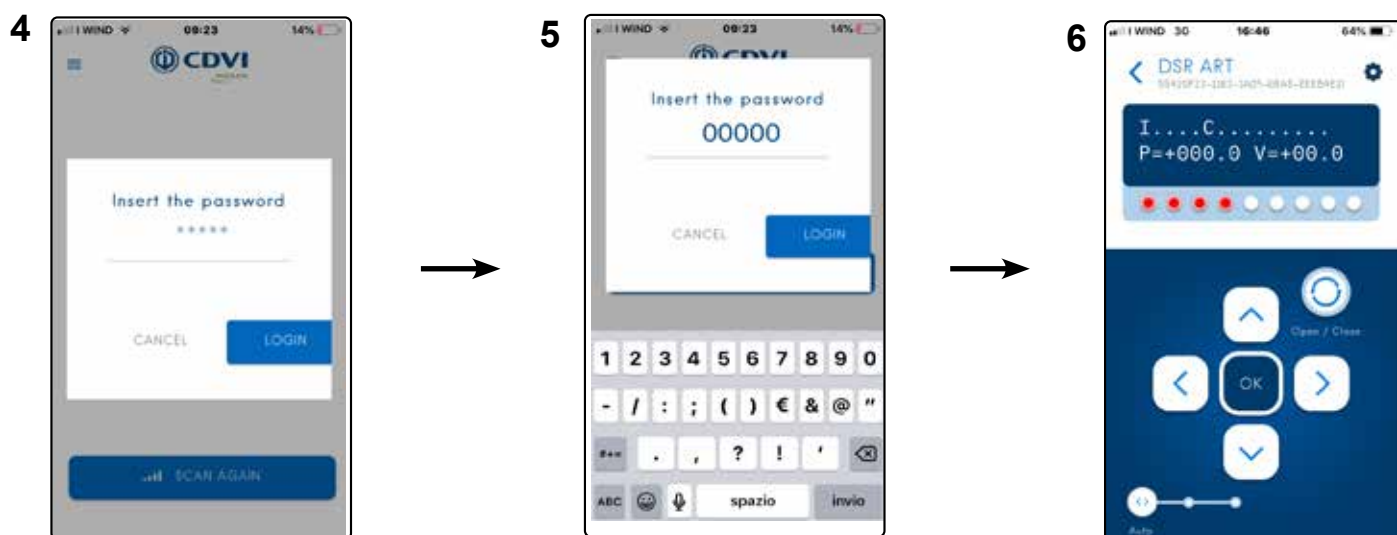

Sélectionnez le contrôleur de porte souhaité. Lors de la première connexion, il vous sera demandé de saisir le mot de passe. Le mot de passe sera mémorisé pour les connexions ultérieures.

Entrez le mot de passe : tous les modules sont pré-réglés avec le mot de passe par défaut "00000". Il est recommandé de changer le mot de passe. Voir les points 8 et 9

Sélectionnez la passerelle souhaitée. L'application affichera l'écran correspondant. La LED du module (visible uniquement lorsque le couvercle est retiré) commence à clignoter en rouge, indiquant que la communication est active.



Appuyez sur le bouton OK pendant 4s pour entrer dans le menu ou appuyez sur Ouvrir/Fermer pour envoyer une commande à la porte.

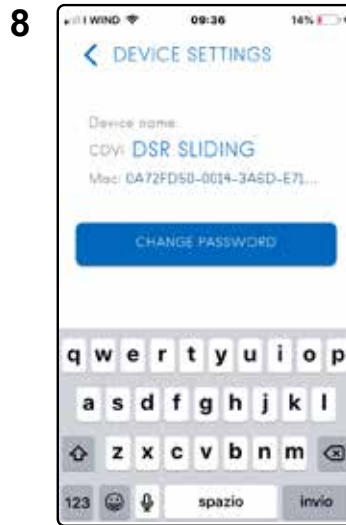

Appuyez sur le symbole de la roue dentée pour modifier le mot de passe via la fonction "Modifier le mot de passe".

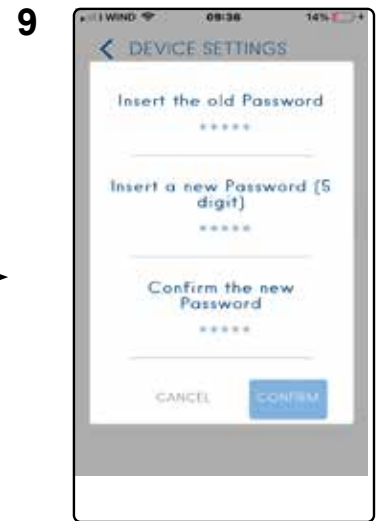

Saisissez l'ancien mot de passe suivi du nouveau. Répétez pour confirmer.

Accès au menu secret

L'accès au menu secret (uniquement pour des besoins spécifiques, et suivi par l'assistance usine) est obtenu en appuyant sur 3 endroits de l'écran du smartphone, en suivant un ordre spécifique :

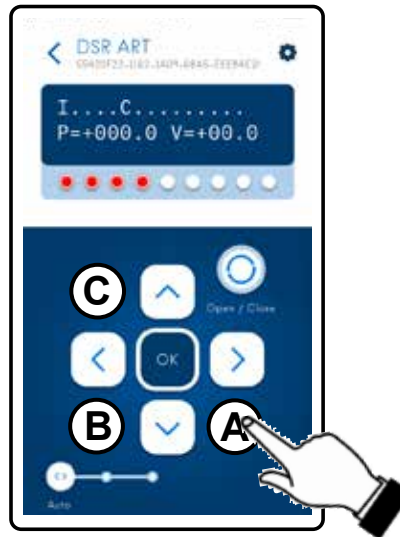
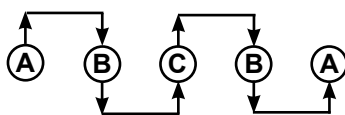

NOTES

1) Sur les téléphones Android, il peut arriver que l'écran n'affiche pas la totalité des graphiques ou que certains mots se chevauchent. --> Réinitialisez la dimension des caractères aux valeurs d'usine par défaut sur votre smartphone : Paramètres-->Affichage-->Taille du texte.

2) Si le DIGIWAY n'apparaît pas initialement dans la liste des appareils, essayez de scanner à nouveau en appuyant sur le bouton "Scan Again".

Fabricant installateur: (Nom de la société qui a installé l'opérateur de porte automatique)

Identification : (Identité de la porte qui a été automatisée, comme l'emplacement de la porte ou le numéro de série).

Site: (Détails du bâtiment où l'opérateur de porte a été installé)

Adresse	
Réf. du propriétaire	

Détails de l'installateur: (Informations sur l'installateur et l'entreprise)

Société	
Adresse	
Nom de l'installateur	
Signature de l'installateur	

Date d'achèvement de l'installation : _____

Identification des unités d'entraînement motorisées :







Marque	CDVI
Série	Digiway PLUS
Type	
Nom de la pièce	
Numéro de série	
Date de fabrication	

Identification de tout dispositif de protection: (y compris les cellules photoélectriques, les tapis de sécurité, les modes de fonctionnement, etc.)etc.)

Manuel d'installation: _____

NOTE : l'installation de la porte piétonne motorisée doit être complétée par l'évaluation et la réduction des risques. Vous trouverez ci-dessous la liste des principaux risques mécaniques. D'autres dangers peuvent être trouvés dans l'annexe L de la norme EN16005.



Risque	Description	Notes d'installation et/ou actions prises pour éliminer ou réduire le risque
	Impact	
	Écrasement	
	Cisaillement	
	Coincement	
	Transport	
	Découpage	
	Accrochage	

Service

Date:		Nom de l'opérateur:
Entretien	[]	Description
Réparation	[]	
Mise à niveau	[]	
Autre	[]	
Signature		

Date:		Nom de l'opérateur:
Entretien	[]	Description
Réparation	[]	
Mise à niveau	[]	
Autre	[]	
Signature		

Date:		Nom de l'opérateur:
Entretien	[]	Description
Réparation	[]	
Mise à niveau	[]	
Autre	[]	
Signature		



G0301EN10375V08

CDVI Group

FRANCE (Headquarters)
Phone: +33 (0) 1 48 91 01 02
.....

CDVI FRANCE + EXPORT

+33 (0) 1 48 91 01 02
www.cdvi.com

CDVI AMERICAS [CANADA - USA]

+1 (450) 682 7945
www.cdvi.ca

CDVI BENELUX [BELGIUM - NETHERLANDS - LUXEMBOURG]

+32 (0) 56 73 93 00
www.cdviBenelux.com

CDVI GERMANY

+49 (0) 175 2932 901
www.cdvi.de

CDVI TAIWAN

+886 (0) 42471 2188
www.cdviChina.cn

CDVI SUISSE

+41 (0) 21 882 18 41
www.cdvi.ch

CDVI CHINA

+86 (0) 10 84606132/82
www.cdviChina.cn

CDVI IBÉRICA [SPAIN - PORTUGAL]

+34 (0) 935 390 966
www.cdviIberica.com

CDVI ITALIA

+39 (0) 321 90 573
www.cdvi.it

CDVI WIRELESS

Tel: +39 0438 450860
www.erone.com

CDVI MAROC

+212 (0) 5 22 48 09 40
www.cdvi.ma

CDVI NORDICS [SWEDEN - DENMARK - NORWAY - FINLAND]

+46 (0) 31 760 19 30
www.cdvi.se

CDVI UK [UNITED KINGDOM - IRELAND]

+44 (0) 1628 531300
www.cdvi.co.uk

CDVI POLSKA

+48 (0) 12 659 23 44
www.cdvi.com.pl

Toutes les informations contenues dans ce document (photos, dessins, caractéristiques, spécifications et dimensions) peuvent être sensiblement différentes et peuvent être modifiées sans préavis.